



Nasledujúci text je transformáciou html obsahu z augusta 2007 – do pdf formátu. Opisuje priebeh špinavej likvidácie technického školstva v Ružomberku.

Pôvodná forma využívala rámce, od ktorých sa už opúšťa. Navyše na dnešných širších obrazovkách sa „roztekala“.

Úvodný obrázok vyjadroval naše tušenie (pocity učiteľov SPŠ), že to takzvané združovanie je stavanie na piesku.

Teraz, v roku 2015, je to jasné. Z troch, voľakedy silných stredných technických škôl zostala len troska.

(Stačí sa pozrieť na web-stránku „Dekory“: Plánujú otvoriť len päť tried, len so 140-imi prváčikmi. Voľakedy to vydali štyri veľké triedy len na SPŠ! Náročnosť zameraní ani neporovnávajme...

Alebo všimnime si v kapitole „Vyhnanie“: Odbory na SPŠ boli popísané v 9 riadkoch, na SOU až na 36 riadkoch. Čo z nich ostalo?)

Už vtedy sa plakalo, aj teraz sa plače (pre formu), že je málo technikov. Napriek tomu ambiciózni karieristi, a snílkovia hlúpo zbúrali ozajstné vybudované nevyčísliteľné hodnoty.

Jasné, mnohým to prinieslo teplé miestečka na KU. Ktorá už stačila

vyprodukovať dosť veľký počet afér...

Žiaľ, odbory, ktorých študentky v ružomerských uliciach učia chodcov, že sa majú objímať, asi sotva vyprodukujú odborníkov na pestovanie zemiakov, alebo konštruovanie a výrobu strojov...

Takže:

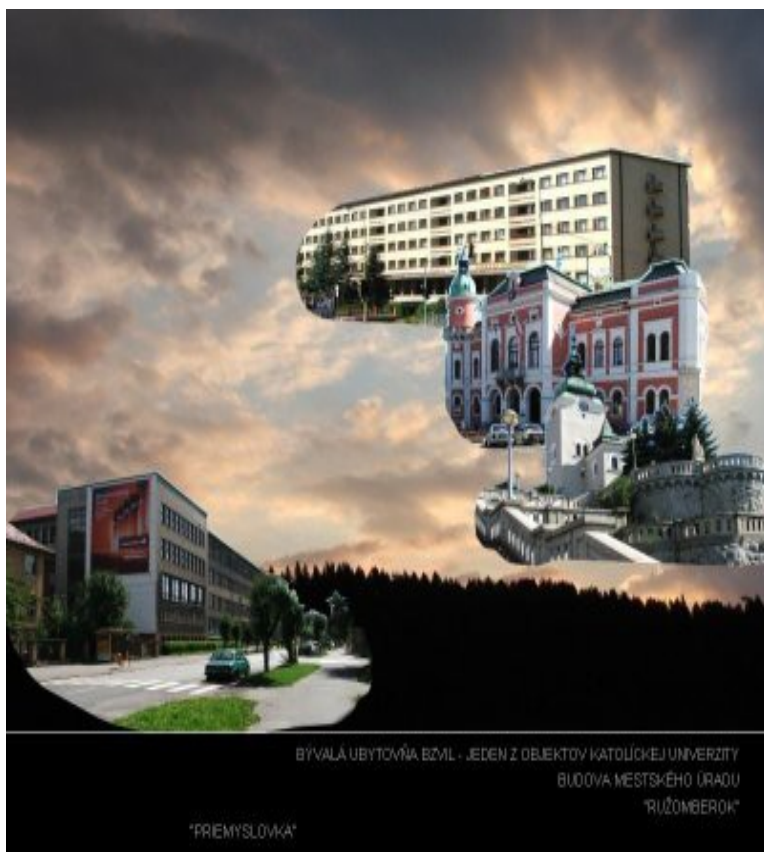

a



[Niečo o technickej stránke transformácie:

Keďže nemám drahý program od Adobe – jednotlivé stránky som vytlačil do pdf pomocou Google Chrome. Prehliadač ale zanesol do stránok svoje hlavičky a pätičky. Tie som vymazal pomocou voľného programu PDF Editor Pro 3.1 . V ňom som chcel aj strany očíslovať. Žiaľ rôzne iné pdf čítačky to nezobrazili správne. Tak som to vynechal.

Navyše: miestami ten dokument sa aj rozhádzal. No, čítať sa dá, tak som už ďalej nelaboroval.]

19. jan. 2015

Nasleduje pôvodný (i keď rozhádzaný...) obsah:

Atmosféra...

Padli sme do poriadne smradľavej žumpe. Vlastne, po skúsenostiach posledných rokov, obávam sa, že v tej žumpe ešte

stále klesáme, a budeme klesať! ...

Človeku, ktorý v tej žumpe nie je, sa tento stav ťažko približuje. Kúsok ho ale charakterizuje aj jedna spontánna veta mojej

kolegyne. Bol som u nej na polročnej schôdzi rodičov, kde v úvode hovorila: z triedy strojárrov prospelo päť žiakov. ... ! (Pred rokmi sme referovali: z triedy všetci prospeli, alebo: z triedy jeden žiak neprospeľ. V prípade tých horších tried: z triedy

dvaja žiaci neprospeľi, z triedy traja žiaci neprospeľi. Väčšie čísla sa zriedka kedy vyskytovali.)

Charakterizuje tento stav aj to, že nás kolegovia, ktorí si pri dôchodku ešte prílepšovali, opustili.

Jeden z nich, veľmi sklamaný, smutne, s iróniou hovoril: "toto sme chceli". Cielil na zmeny v roku 1989.

Keďže k nemu socializmus bol štedrý, a do školstva nastúpil po tých zmenách (keď stratil svoju predchádzajúcu pozíciu), on to takto vidí. Ku mne socializmus bol menej štedrý, a v školstve som zamestnaný už dlhšie, tak to vidím takto:

- rok 1989 aj podľa mňa je aj tu určitým medzníkom, ale

- nechceli sme toto. (Ten systém - v dôsledku skutočnej činnosti jeho formálnych propagátorov - bol taký prehnutý, že ho už

nedokázali udržať. Navyše dodnes tvorí zrúcajúce sa základy pre ďalšie, aj dnešné nadstavby.)

Podme teda od neho. Pekne po poriadku:

Je pochopiteľné, že po roku 1989 aj v zbere učiteľov SPŠ sa diskutovali politické otázky, aj riaditeľ sa vymenil, ale podľa mňa nie preto, že bol členom KSČ, ale kvôli jeho spôsobom jednaní s ľuďmi. (Pribeh týchto udalostí som opísal v mojej

práci "Socialistická škola".)

Súčasne prebiehalo vyučovanie. Odstupom rokov je ešte jasnejšie, že veľmi svedomité vyučovanie, vysokej úrovne.

I keď vybavenosťou sme zrejme nemohli predbehnúť napríklad martinskú priemyslovku (tú okolité závody asi lepšie podporovali), boli sme na špici. Či v zabezpečovaní a naštudovaní nových odborov, či v zavádzaní dôležitej, modernej výpočtovej techniky. Naše vyššie orgány o výpočtovej technike ešte ani nehovorili, keď my, niektorí učitelia sme za vlastné peniaze, z vlastnej iniciatívy už vyhľadávali, kupovali a naštuďovali odborné časopisy a knihy, a vybrali sme sa na príslušné výstavy. Potom medzi prvými sme si kupovali aj počítače, aby sme si všetko mohli aj vyskúšať.

Ja napríklad som už v roku 1992 učil cvičenia VYT na PC, na 386-kách! Aj tabuľkový procesor, aj databázu, aj CAD!

Pritom sme postupne konštatovali aj zmeny. Úpadok.

- naša práca vôbec nebola adekvátne ohodnotená, čiže nadriadenými orgánmi docenená (považovaná za dôležitú)...

- výkonnosť žiakov klesala. V príčinách tohto druhého javu bolo možné objaviť viac vecí:

- - pridali sa nové predmety, na kľúčové predmety ostalo značne menej času,

- - začalo sa tárať o preťažnosti žiakov, požiadavky sa neustále tlačili dole,

- - začali sa prejavovať ignorácie zo strany detí rýchlo zbohatnutých rodičov.

Vidiac tento úpadok, učitelia medzi sebou sme konštatovali, že priemyslovka "zanikne". Ani vo sne by nás však nenapadlo,

že tak chytré, a takým spôsobom, ako onedlho to nastalo (a nie v dôsledku tých predchádzajúcich bodov!).

Z času na čas sa hovorilo o problémoch, že nášmu riaditeľovi vytýkajú:

- že máme veľa priestoru (Pritom ale neboli priestory ani na odborné učebne, jedine dielne neboli naplno vyťažené.),

- že veľa peňazí spotrebujeme na kúrenie (Pritom ale tak isto na tom boli aj iné školy.).

Riaditeľ sa snažil tieto nie celkom oprávnené kritiky riešiť rôznymi projektmi:

- - získaním a využitím ďalších priestorov pod strechou,

- - nadstavbou nad vnútorným krídlom budovy,

- - dokonca ďalšou stavbou v areáli našich troch škôl. Tým by tam mohla prísť ešte ďalšia škola.

Potom kapacity jednotlivých zariadení by sa mohli spoločne, naplno využívať!

Plány zatiaľ skrývajúci sa síl však boli iné!

Výstižným, podozrivým znakom, že niečo sa už vážne chystá, bolo začatie rekonštrukcie našej budovy.

Síce veľmi vlekľým spôsobom, ale v čase, keď noviny a televízne spravodajstvá boli plné správami, že nie sú peniaze na strechy školských budov, ktoré zatekajú, v našej škole postupne vymenili nielen obloky, strechu, kúrenie a vodovod, ale

aj podlahy! Nás pri tej podstatnej tušenej hrozbe pritom hnevalo najmä to, že väčšinu prác "majstri" s obľubou robili hlavne

počas vyučovania! Vyučovali sme, pritom na chodbe, alebo v susednej miestnosti pracovalo napríklad pneumatické kladivo.

Pekne dlho. 27. augusta 2001 sme našli v škole špinu, neporiadok, lebo už robili vodovod. 28. septembra 2004 ešte robili parovod. 19. októbra 2004 sme museli vystáť kabinet, lebo išli vymeniť podlahu...

Aj toto ukazuje vzťah spoločnosti, riadiacich osôb, u nás k škole, k učeniu, k žiakom a k učiteľom...

Obrázkami:



Vľavo je ukážka nášho pracovného prostredia. (Žiaci radi hádzali ohryzky o stenu...)

Vpravo: aj takéto lavice boli...

(A i keď teraz je reč o inom, tlačí sa otázka: kto by v takejto špíne bol spokojný?)

(No onedlho sa to ešte zhoršilo!)



My, čo sme "mali príliš veľa priestoru", sme museli využívať aj túto nízku, tmavú triedu v suteréne. Vidno tu stopy po montáži parovodu, ale nevidno dlhé týždne, kým tesnenie oblokov sa zakrylo!

Vpravo: jedna z ďalších tried, ktorá čakala, že po týždňoch montáž vodovodu pokročí.



Potápanie...

Pri tej divnej rekonštrukcii, ktorá sa tak neskutočne dlho vliekla, čoraz častejšie sa "šepkalo", že s našou budovou má plány

Katolícka univerzita!

(Prečo som použil slovo "divné"? Napríklad preto, že keď konečne sa aj schodište "vymaľovalo", tak cez novú strechu zatiekla

voda. Kvapkala, tiekla celé dni, a to tak výdatne, že všetky novonatreté steny pri hlavných schodoch, na všetkých poschodiach

boli zničené!)

Roky sa teda vliekli, pre nás typickým spôsobom, a my sme ešte stále boli na "priemyslovke", v našej pôvodnej budove.

Lenže blížili sa voľby! A páni zrejme chceli dotiahnuť svoje plány, pokiaľ boli istotne vo svojich funkciách. Takže začali sa šíriť

informácie už aj "zhora", že SPŠ sa má sťahovať na okraj mesta, do internátu! predtým združením zlikvidovaného poľnohospo-

dárskeho učilišťa. Skutočné plány sa však ešte vždy tajili. Argumentovalo sa racionalizáciou, lebo vraj SPŠ má stotisícovú dlžo-

bu za kúrenie. Neskôršie sa pripustilo, že Katolícka univerzita chce pre svojich študentov internátne priestory. Ale že nedáva

ultimátum, no keď ich nedostane, tak sa odsťahuje do iného mesta...

Súbežne s týmito zdôvodneniami medzi ľuďmi sa šírili iné, celkom vieruhodné alternatívy:

1, Vraj minister školstva, minister Fronc (z KDĽ) sa istí, pripravuje si tu miesto, keby nebol znovu zvolený. Preto požiadavky

Katolíckej univerzity podporuje.

2, Vraj primátor Ružomberka, JUDr. Juraj Čech chce na univerzite vytvoriť právnickú fakultu, na ktorej potom chce učiť.

Napriek týmto informáciám, normálne rozmýšľajúci ľudia nechceli veriť, že niečomu takému, ako je vysťahovanie priemys-

lovky, by mohlo dôjsť. Predpokladali, že "páni" len nevidia skutočnosť, a začali pripravovať logické argumenty, aj petíciu.

Dňa 23. 3. 2004 sme mali mimoriadnu pedagogickú radu, pripravovala sa schôdza rodičov, ktorá mala zabrániť sťahovaniu.

Dňa 25. 3. 2004 sa uskutočnila veľká schôdza aj s rodičmi žiakov, aj s funkcionármi mesta i Žilinského kraja proti sťahova-

niu školy na "Dekoru". Riaditeľ školy dokonca pripravil obsiahlu počítačovú prezentáciu, s ktorou plánoval ukázať vyšším

funkcionárom, že ich vymyslená "racionalizácia" racionalizáciou nebude!

V priebehu schôdzy vyšli najavo nechutné veci. Napríklad, že v Žiline ho zastrašovali. Aj to, že z ružomberských poslancov

priemyslovku nikto neobhajoval! A jednoducho - s funkcionármi sa nedalo rozprávať...

Neskôršie vraj ktorýsi poslanec vyhlásil, že to bolo politické rozhodnutie, a že proti vetru sa nedá...

Teraz veci už boli jasné...

(I keď nie logické - prečo miesto jednoduchého riešenia sa chystá škaredé zložité...?)

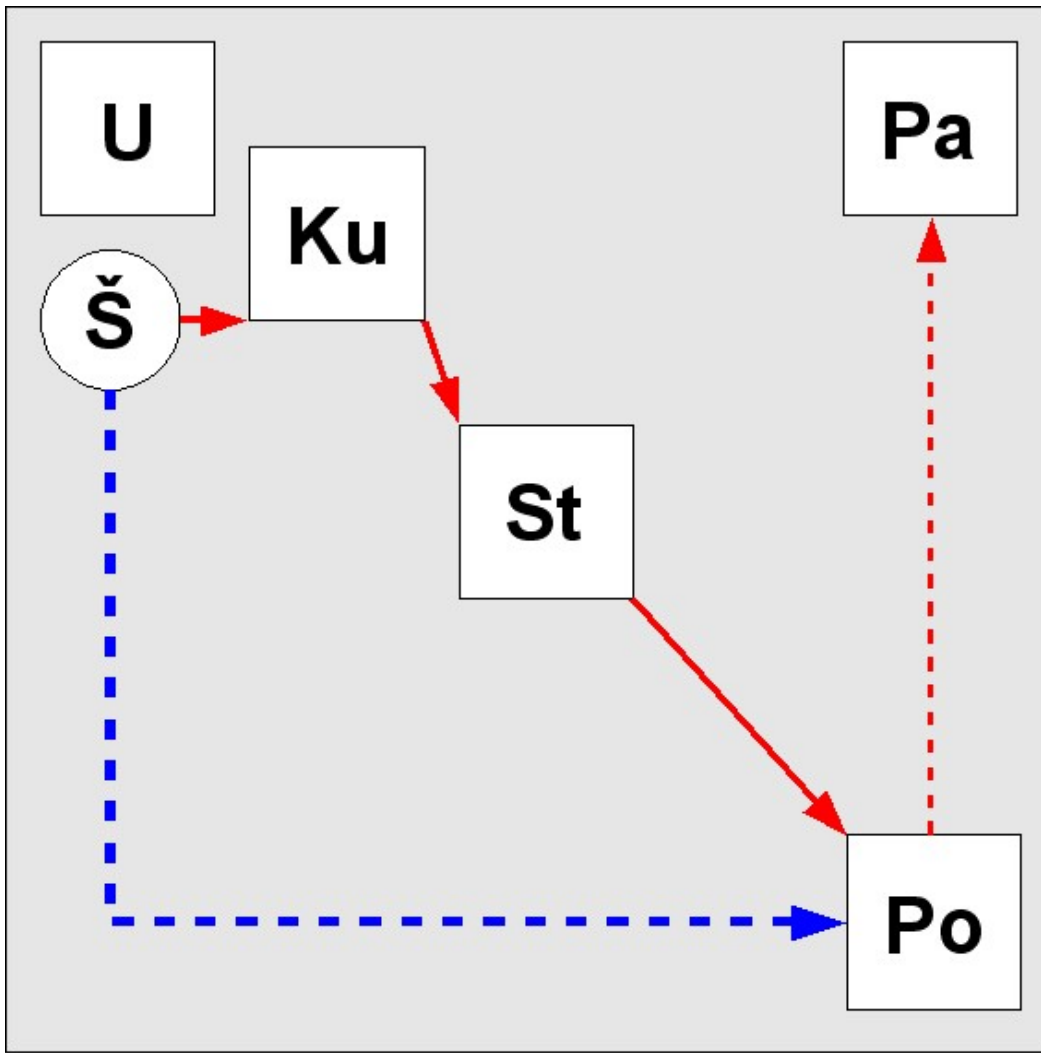

U ... univerzita, Š ... niektorí študenti univerzity, modrá čiara: logické riešenie, červená čiara: "racionalizácia"
 Ku ... bývalá učňovka: kuchári, ..., St ... "strojníčka priemyslovka"
 Pa ... bývalá papiernická učňovka, Po ... bývalá poľnohospodárska učňovka.
 K "racionalizácii" sa prikmotrili nutné - a nákladné! - prestavby Ku, St, aj Po!!

Podrobne popísal situáciu Spoločník dňa 26. novembra 2004:

Podarí sa zlikvidovať priemyslovku?

Pred dvoma rokmi oslávila Stredná priemyselná škola Ružomberok (SPŠ) 50 rokov svojho vzniku. 18. júna 2004 sa v škole stretli jej prví absolventi, medzi ktorými bol aj prvý riaditeľ vtedajšej Vyššej strednej priemyselnej školy strojníckej v Ružomberku Ing. Jozef Pokorný. Na stretnutí zazneli obavy o budúcnosť školy. Absolventi už vedeli o tom, čo sa chystá, a preto ich podpisy nechýbajú na petičných hádkoch proti sťahovaniu SPŠ. Tak sa začal náš rozhovor s Ing. Dušanom Balážom (povereným vedením SPŠ) a Ing. arch. Igorom Maťaľom (členom rady školy) o budúcnosti priemyslovky.

♦ **Už je dnes jasné, aké bude postavenie SPŠ po racionalizácii?**

Dušan Baláž (DB): Je to stále ako rozohraná šachová partia. Zastupiteľstvo Žilinského samosprávneho kraja 27. októbra 2004 na svojom 18. zasadnutí schválilo splýnutie SOU Ružomberok na Bystrickej ceste so SPŠ Ružomberok do Združenej strednej školy technickej (ZSŠT) so sídlom na Bystrickej ceste 2 k 30. 6. 2005. Na tom istom zasadnutí bol odsúhlasený odpredaj dvoch budov Združenej strednej školy obchodu a služieb (ZSSOS) Katolíckej univerzity za 19 miliónov korún

(15 miliónov dáva MŠ SR a 4 milióny KU). Pritom odborný odhad ceny týchto budov bol viac ako 39 miliónov korún.

Za strohou rečou uznesení sa skrýva veľa problémov, ktoré vyplývajú z dvojitého sťahovania dvoch stredných škôl. ZSSOS predajom dvoch budov ostala bez strechy nad hlavou. Mala by sa presťahovať do priestorov SPŠ a SPŠ do priestorov Dekory – bývalého SOU poľnohospodárskeho na Sládkovičovej ulici.

♦ **Ste spokojní s takýmto riešením?**

DB: Samozrejme, že nie. Smernica MŠ SR č. 1/2004-E z 1. apríla 2004 v článku 10 ods. 1 hovorí: „Spájanie škôl alebo školských zariadení sa odporúča vykonať len v takých prípadoch, ak je účelom zlepšenie podmienok výchovno-vzdelávacieho procesu alebo efektívnejšie využívanie verejných zdrojov. Pri spájaní z dôvodu efektívnejšieho využívania verejných zdrojov musí byť aj po spojení za-

odbor školstva ŽSK, hoci bol v rozpore s tým, o čom sme hovorili v mnohých rozhovoroch. Hlasovanie prebehlo v súlade s „vyšším princípom“ predsedu ŽSK, ktorý zasadnutie viedol. Všetko bolo vopred dohodnuté. Cítili sme sa trápne.

♦ **Mali ste pripravené lepšie alternatívy, ktoré by boli ekonomickejšie a lepšie by vyhovovali žiakom spomínaných škôl?**

DB: Jednou alternatívou bola realizácia nadstavby nad dielenským traktom SPŠ a školy úžitkového výtvarníctva (ŠÚV). Plochá strecha má rozmery 80 x 20 met-

rov. Nad ňou by sa dala vytvoriť sedlová strecha, vzniklo by 19 učební, ktoré by plne vyhovovali hygienickým normám a ostatným požiadavkám na priestory pre výchovno-vzdelávací proces. Tak by sa vytvorili priestory aj pre ZSSOS a pod jednou strechou mohli byť tri školy. Spolu s OA mohlo vzniknúť centrum stredného odborného vzdelávania v Ružomberku.

KU má tiež predsia záujem o tzv. „kampus“ (čo najviac priestorov pohromade). Preto by to nemohlo byť aj v rámci stredného odborného školstva v Ružomberku? Ďalšie možnosti na získanie vhodných učebných priestorov poskytuje rozsiahle podkrovie budovy SPŠ a ŠÚV, na ktorého úpravu je vypracovaný projekt. Dekoru sme navrhovali odpredať a získané prostriedky využiť na nadstavbu.

♦ **Môžete sa aj vy vyjadriť k týmto alternatívnym riešeniam?**

Igor Maťaľ (IM): SPŠ pristupovala k problému zodpovedne,

vtedajšieho SOU. Po čase všetko záhadne utíchlo. Ktosi zrejme dal riaditeľstvu terajšej ZSSOS prísľub, že ak bude spolupracovať, bude si môcť vybrať, kam sa presťahuje. Voľba padla na budovu SPŠ. Nečudujem sa, pretože je dôstojným školským stánkom aj dnes, hoci má 52 rokov.

Nasledovalo spojenie SOU poľnohospodárskeho a SOU papierenárskeho do jedného právneho subjektu – SOU na Bystrickej ceste. Chcem zdôrazniť, že pol roka po spojení týchto dvoch učiteľských riaditeľ SOU Mgr. Pančík presťahoval všetku teoretickú výučbu z Dekory na Bystrickú cestu, keď vopred pripravil rekonštrukciu bývalého priestoru kancelárie štátnych lesov. Tam je teraz 6 tried na výnimku Regionálneho úradu verejného zdravotníctva. Počin pána riaditeľa SOU ocenil odbor školstva ŽSK, keď poznamenal, že otázku týkajúcu sa umiestnenia žiakov po splýnutí



SPŠ je najlepšie vybavenou strednou škôl uľahčilo riešenie riaditeľa SOU Bystrická cesta 2 Ružomberok, ktorý poskytol voľné priestory pre SPŠ v Ružomberku (budovu bývalého SOU poľnohospodárskeho na Sládkovičovej ulici 62).

Všetko nasvedčuje tomu, že celý postup bol robený cielene, bez akýchkoľvek ekonomických

bezpečnosť požadovaná kvalita výchovno-vzdelávacieho procesu.“ V tomto prípade všetko, čo sa deje okolo racionalizácie siete stredných škôl v Ružomberku, je v rozpore s týmto ustanovením. Pripravované zmeny výrazne zhoršia podmienky výchovno-vzdelávacieho procesu v ZSŠT. A o efektívnom využívaní verejných zdrojov nemôže byť ani reči. Veď do dnešného dňa nikto nevie zodpovedne povedať, koľko bude tento špás stáť.

● **Ako prebiehalo zasadnutie Zastupiteľstva ŽSK?**

DB: Zjavne podľa vopred pripraveného scenára. Pri prerokovávaní racionalizácie siete stredných škôl v Ružomberku vystúpil na obranu SPŠ jediný poslanec, primátor Liptovského Mikuláša MUDr. Slafkovský. Diskutovali aj poslanci za okres Ružomberok. Pán Ondrejka navrhol, aby najprv dostali slovo riaditelia zainteresovaných škôl – Ing. Keyzlár, Mgr. Pančík a ja. Ing. Rizman v mene poslancov za okres Ružomberok vyjadril súhlas s návrhom uznesenia, ktorý pripravil

Urobili sme dispozično-prevádzkový návrh s ekonomickým hodnotením. Strecha je nezateplená a zateká. Samotná oprava by vyžadovala investičný náklad 5 až 6 miliónov korún. Využitím podnikovia (odhadom vyčíslené na 38 miliónov korún) by sa týchto 6 miliónov mohlo odrátať.

Veľmi nám chýba zodpovedné ekonomické porovnanie jednotlivých alternatív. Odbor školstva ŽSK prezentoval, že sťahovanie na Dekoru si vyžiada investičné náklady 2,5 milióna korún. Podľa našich odhadov to bude 10-krát viac. Pripravovaná koncepcia dispozično-prevádzkových zmien potrebných na to, aby sa priestory Dekory mohli pripraviť na vyučovací proces pre priemyslovku, prebieha úplne v rozpore s platnými hygienickými, požiarnymi a prevádzkovými normami. Priestory nevyhovujú konštrukčným riešením, svetlou výškou, komunikáciami...

◆ **Ako vznikol celý problém?**

DB: Záujem KU o priestory ZSŠOS bol zrejmy od jej vzniku. Hovorilo sa najprv o sťahovaní

prepočtov. Prestavba bývalých kancelárií štátnych lesov stála niekoľko 100-tisíc korún. Pritom sú to triedy s dvoma oknami, nízke, priestorovo nevyhovujúce pre školu 21. storočia. No a minulý rok uzrela svetlo sveta spomínaná alternatíva dvojitého sťahovania. Z toho všetkého mi vychádza záver, že tzv. „racionalizácia“ siete stredných škôl v Ružomberku bola od začiatku podriadená jedinému cieľu – aby KU dostala objekt terajšej ZSŠOS, ktorý je v tesnej blízkosti univerzity. Bez ohľadu na to, čo bude stáť dvojité sťahovanie, čo bude stáť rekonštrukcia Dekory vopred odsúdená na hygienickú výnimku, čo bude stáť rekonštrukcia SPŠ, resp. jej dielenského traktu pre vytvorenie nových priestorov pre krajčírky, kuchárov, čašníkov, kaderníkov, kozmetičky a obchodných pracovníkov... (Napríklad svetlá výška je 5,5 metra, bola vykonaná v posledných dvoch rokoch niekoľkomiliónová rekonštrukcia hygieny a elektrickej inštalácie.) Sú to zbytočne vyhodnené milióny v dobe, keď

(Po hore uvedenom 1., 2. a 3. stĺpci článku Spoločník-a z 26. novembra 2004 – na nasledujúcej strane začína 3., 4. a 5. stĺpec článku.)

Tento dokument bol príliš široký, s malými písmenami... Rozdelil som ho.

Jeho tu uvedené časti sú menej kvalitné, nasnímané z web-stránky.

emyslovku?

vtedajšieho SOU. Po čase všetko záhadne utíchlo. Ktośi zrejme dal riaditeľstvu terajšej ZŠSOS prísľub, že ak bude spolupracovať, bude si môcť vybrať, kam sa presťahuje. Voľba padla na budovu SPŠ. Nečudujem sa, pretože je dôstojným školským stánkom aj dnes, hoci má 52 rokov.

Nasledovalo spojenie SOU poľnohospodárskeho a SOU papierenárskeho do jedného právneho subjektu – SOU na Bystrickej ceste. Chcem zdôrazniť, že pol roka po spojení týchto dvoch učilíšť riaditeľ SOU Mgr. Pančík presťahoval všetku teoretickú výučbu z Dekory na Bystrickú cestu, keď vopred pripravil rekonštrukciu bývalého priestoru kancelárií štátnych lesov. Tam je teraz 6 tried na výnimku Regionálneho úradu verejného zdravotníctva. Počin pána riaditeľa SOU ocenil odbor školstva ŽSK, keď poznal, že otázku týkajúcu sa umiestnenia žiakov po splynutí

školsťvo zápasí o každú korunu. ♦ **Ekonómika teda pri rozhodovaní nehrala žiadnu rolu?**

IM: Rada školy jednoznačne trvala na tom, aby odbor školstva ŽSK pripravil porovnateľné ekonomické ukazovatele, ktoré by pomohli pri výbere najekonomičejšej a najracionálnejšej alternatívy. ŽSK dosiaľ nedokladoval, že finálne riešenie bolo prijaté po zrelom ekonomickom zhodnotení celej problematiky.

DB: SPŠ vyšla v ústrety návrhu na združenie SOU a SPŠ z ekonomických dôvodov. Koefficient prevádzkovej náročnosti pre SOU je 1,5 (podľa nového zákona o financovaní), pre SPŠ je 1,0. Súhlasili sme aj s tým, že sídlo ZŠST bude na Bystrickej ceste 2. Súčasne sme navrhovali, aby študijné odbory ZŠST boli sústredené v priestoroch terajšej SPŠ, kde sú vytvorené všetky podmienky pre ich ďalší rozvoj. Chceli sme byť (ako sa hovorí) s duchom času, ale nie za podmienok, že všetko, čo je dobré v terajšom objekte SPŠ, sa zničí. Dvojitým sťahova-

Budúcnosť ukáže, že pravdu sme mali my, ktorí sme hľadali riešenie vo vybudovaní pekného stredoškolského areálu v priestoroch SPŠ, ŠÚV a OA. Poznámam, že ŠÚV, ktorá vznikla v roku 2000 zo strednej priemyselnej školy textilnej, má veľkú časť dielni vybavenú textilnými strojmi, ktoré teraz už pre svoje nové študijné odbory nepotrebuje a zbytočne zaberajú priestor. Takže sa mohlo hľadať aj iné riešenie.

Veľmi ma mrzí, že riaditelia ŠÚV a ZŠSOS nesúhlasili s našim návrhom na vytvorenie stredoškolského areálu, ktorému dokonca spočiatku boli naklonení aj ružomerskí poslanci v zastupiteľstve ŽSK.

♦ **Ako korešponduje výsledné riešenie so vstupom veľkých automobiliek na územie Slovenska?**

DB: Strojárska výroba na Slovensku konečne začína naberať dych. Myslím si, že každý zodpovedný investor po príchode do krajiny mapuje predovšetkým kvalifikované ľudské zdroje. Dôkazom tohto tvrdenia je skutočnosť, že nás oslovili Liptovské strojárne plus, a. s., ktoré patria do medzinárodného združenia HACO. Potrebujú kvalifikovanú pracovnú silu. Generálny riaditeľ



SPŠ je najlepšie vybavenou strednou školou v meste v oblasti informatiky.

škól uľahčilo riešenie riaditeľa SOU Bystrická cesta 2 Ružomberok, ktorý poskytol voľné priestory

ním zlikvidujeme počítačovú sieť s 99 prípojkami budovanú 10 rokov. Zlikvidujeme laboratórium

a predseda predstavenstva Liptovských strojární pán Daniel Van Cleven navštívil našu školu a pripravili sme vzájomne výhodnú dohodu o spolupráci. V budúcom kalendárnom roku (i v ďalších rokoch) bude firma potrebovať desiatky kvalifikovaných pracovníkov v strojárskych profesiách.

Tiež nás oslovila KIA Motors Slovakia, s ktorou prebehli rokovania 16. novembra. Myslím si, že SPŠ so svojimi súčasnými študijnými odbormi má budúcnosť.

pre SPŠ v Ružomberku (budovu bývalého SOU poľnohospodárskeho na Sládkovičovej ulici 62).

Všetko nasvedčuje tomu, že celý postup bol robený cielene, bez akýchkoľvek ekonomických prepočtov. Prestavba bývalých kancelárií štátnych lesov stála niekoľko 100-tisíc korún. Pritom sú to triedy s dvoma oknami, nízke, priestorovo nevyhovujúce pre školu 21. storočia. No a minulý rok uzrela svetlo sveta spomínaná alternatíva dvojitého sťahovania. Z toho všetkého mi vychádza záver, že tzv. „racionalizácia“ siete stredných škôl v Ružomberku bola od začiatku podriadená jedinému cieľu – aby KU dostala objekt terajšej ZSSOS, ktorý je v tesnej blízkosti univerzity. Bez ohľadu na to, čo bude stáť dvojitý sťahovanie, čo bude stáť rekonštrukcia Dekory vopred odsúdená na hygienickú výnimku, čo bude stáť rekonštrukcia SPŠ, resp. jej dielenského traktu pre vytvorenie nových priestorov pre krajčírky, kuchárov, čašníkov, kaderníkov, kozmetičky a obchodných pracovníkov... (Napríklad svetlá výška je 5,5 metra, bola vykonaná v posledných dvoch rokoch niekoľkomiliónová rekonštrukcia hygieny a elektrickej inštalácie.) Sú to zbytočne vyhodené milióny v dobe, keď

elektrotechniky a automatizácie, ktoré stálo tiež nemalé prostriedky. Zlikvidujeme laboratórium kontroly a merania, laboratórium skúšobne papiera, zlikvidujeme dielenské priestory, ktoré sa budú prerábať na iné účely.

SPŠ bola od svojho vzniku koncipovaná ako technická škola so všetkými obslužnými priestormi. Takýmto spôsobom vlastne zanikne. Obrábacie stroje, ktorými je škola vybavená, sú síce staré, no plne funkčné a dostatočne presné na to, aby sme dokázali zabezpečiť požadovanú kvalitu výchovno-vzdelávacieho procesu. Moderné CNC stroje, na ktoré niet v školstve peňazí, nahradíme úspešne počítačovou simuláciou. Takisto zlikvidujeme 5 počítačových učební. SPŠ sa v tomto roku stala školiacim centrom na realizáciu Projektu školenia správcov počítačových učební, aj školiacim centrom INFOVEK-u pre vzdelávanie učiteľov v oblasti získavania počítačovej gramotnosti. Toto všetko by sa malo obetovať len pre uspokojenie KU?

Nie som proti KU ako inštitúcii, naša škola je už niekoľko rokov jej cvičnou školou. Chodia sem poslucháči na pedagogickú prax. Sme ústretoví i po tejto stránke, ale cena, za ktorú získala KU priestory ZSSOS, je príliš vysoká.

♦ *Aký bude ďalší postup školy?*

DB: Keď sme sa prvýkrát dozvedeli o sťahovaní do iných priestorov, vznikol na návrh rady školy, vedenia školy i rodičovskej rady petičný výbor. Máme na petičných hárkoch 2 200 podpisov proti sťahovaniu SPŠ. Podpísali to dospelí žiaci školy, učitelia, pracovníci školy, rodičia žiakov, sympatizanti školy, občania Slovenska. Boli sme ústretoví a až do rokovania 18. zasadnutia zastupiteľstva ŽSK sme petičnú akciu pozastavili. Teraz budeme v petícii pokračovať a v zmysle petičného práva ju odovzdáme kompetentným orgánom. Petičný hárok je umiestnený aj na našej internetovej stránke www.sparck.sk. Vy použijeme všetky zákonné prostriedky na to, aby sme zachovali vybudovanú kvalitu podmienok výchovno-vzdelávacieho procesu či už v rámci ZSŠT, alebo ako samostatná stredná priemyselná škola. Máme cieľ neustále zvyšovať kvalitu výchovno-vzdelávacieho procesu a budeme bojovať proti snahám namiereným proti študentom, ich rodičom, učiteľom, prevádzkovým pracovníkom školy, proti znižovaniu kvality v školstve, hoci boj proti arogancii moci je na Slovensku veľmi ťažký.

Ivan Staňo, foto archív

No nakoniec, zložitú viacnásobnú sťahovanie sa aj tak uskutočnilo, všetko však bolo inakšie.

Ako sa dá vychopiť z ďalšieho článku ...

ďalšieho

článku Ružomerského hlasu - Katolícka univerzita získanú budovu využila inakšie, nešlo len o internát...

(Tento článok je aj čiastkovým zdrojom pre vyčíslenie horibilných nákladov "racionalizácie". Navyše, zrejme v očiach všetkých

"priemyslovákov", je odporná podstata vety "KU sa začala o tieto priestory zaujímať...", keď si všimnú jej zaradenie za dátumom

5. augusta 2005!)

20. január 2006

RUŽOMERSKÝ HLAS spravodajstvo 5

Univerzita pokrстила modernú budovu

V utorok 10. januára slávnostne pokrstili a otvorili nový učebňový pavilón Filozofickej fakulty Katolíckej univerzity v Ružomberku (FF KU) v budove bývalej Združenej strednej školy obchodu a služieb (tá je presťahovaná na Ul. S. Viatora). Svojím vybavením sa tak FF KU zaradila medzi najmodernejšie vzdelávacie inštitúcie v Európe.

Na slávnostnom otvorení novej budovy FF KU sa okrem rektora univerzity Borisa Banáryho a dekana fakulty Imricha Vaška zúčastnil aj predseda NR SR Pavol Hrušovský, ktorý v tejto súvislosti poznamenal: „Nový pavilón je dôkazom toho, že v čele fakulty stojí kvalitné a odborné vedenie, ktoré dokázalo združiť financie a správne ich použiť.“ Symbolickému prestrihnutiu pásky predchádzala svätá omša v kostole sv. Rodiny v Rybárpoli, ktorú celebroidal pomocný spišský biskup Štefan Sečka. Slávnostnú atmosféru navodila aj ružomerská gospelová skupina Jocara.

„V budove fakulty, ktorú sme slávnostne otvorili 10. januára, je kompletne nové zariadenie učební, ako aj kabinetov katedier. Rekonštrukciou sme získali 11 nových 100-miestnych učební a štyri 60-miestne. Každá poslucháreň má štandardné vybavenie – keramickú tabuľu, nástenné motorické plátno, data-projector, LCD displej, domáce kino a ozvučenie,“ povedal pre

Ružomerský hlas prodekan FF KU pre financie a rozvoj Peter Olekšák. Dodal, že vstup do učební bude možný len na čipové karty učiteľov. „Ďalej sú v budove tri laboratória katedry žurnalistiky, miestnosť pre doktorandov, na chodbách sú vkusné sedačky. Kabinety katedier sú umiestnené na tretom poschodí, dve katedry na štvrtom poschodí, spolu s vedeckými ústavmi – centrami fakulty. Do budovy a v budove je bezbarierový prístup spolu s výťahom a WC pre znevýhodnených.“

Stavebné práce na rekonštrukcii budovy sa začali 5. augusta 2005 potom, ako predstavitelia Žilinského samosprávneho kraja rozhodli, že budovu vtedajšej Združenej strednej školy chcú v rámci racionalizácie škôl predať. KU sa začala o tieto priestory zaujímať

a napokon ich získala. „Rekonštrukcia budovy stála 37 mil Sk, najviac si vyžiadala stavebná časť – 25 mil korún. Ďalšími nákladmi boli technológie, siete a samotné vybavenie interiéru. Investormi bola FF KU, finančné prostriedky sa združili. Z celkových nákladov 37 mil Sk poskytl Ministerstvo školstva

verzity v najbližšom čase je výstavba Univerzitnej knižnice KU, ktorá by mohla byť vybudovaná v komplexe budov na Hrabovskej – Žilinskej ceste v Ružomberku. V tomto komplexe by, podľa slov prodekana FF KU pre financie a rozvoj, mohli sídlit aj ďalšie fakulty univerzity.

Vo FF KU študuje v súčasnos-

BOLI SME PRI TOM



Slávnostnú pásku na novej budove KU prestrihol predseda NR SR P. Hrušovský (v strede) a biskup S. Sečka. Foto vb

SR 17 miliónov korún, zvyšné prostriedky tvorili dary od súkromných fyzických i právnických osôb zo Slovenska aj zahraničia,“ upresnil P. Olekšák. Na záver pre našu redakciu uviedol, že prioritou ďalšieho rozvoja uni-

ti asi 1 300 študentov, má 54 interných a 21 externých pedagógov. Fakulta je súčasťou KU, ktorú zriadili v roku 2000. Univerzita má ešte tri fakulty - pedagogickú, zdravotnícku a teologickú.

Projekty na realizáciu rekonštrukcie budovy predkladali stavebné firmy do 18. mája 2005. O deň nato boli otvorené obálky. Víťazom verejného obstarávania sa stala firma Stavpoč Klin, ktorá sa zaviazala ukončiť rekonštrukčné práce do 92 dní. Nová budova by mala byť oploštená, aby bola zabezpečená jej ochrana. Na jar tohto roka sa pripravuje aj úprava átria medzi budovami na Žilinskej - Hrabovskej ceste.

-dom, ml, la-

Otvorené dvere v gymnáziu

...oboznámit z učebných osnov základných škôl s rodičmi počas dňa otvorených dverí, ktorý sa uskutočnil 10. januára 2006. Terajší deviatnik dostali možnosť pozrieť si školu ešte predtým, ako ju znovu navštívia počas prijímacích pohovorov na štúdium. Podľa slov riaditeľa gymnázia Miroslava Nociara, v budúcom školskom roku plánujú otvoriť tri triedy prvej zmeny 4-ročného štúdia. Prijatí môžu 90 žiakov základných škôl.

Štvorročné štúdium v gymnáziu má všeobecné zameranie s možnosťou voľby z 18 voliteľných predmetov od tretieho ročníka. V ponuke je vyučovanie anglického, nemeckého, francúzskeho, španielskeho, ruského jazyka a latinčiny. Pre vyučovanie anglického jazyka v škole už viac rokov pôsobia zahraniční učitelia. Pre vyučovanie jazykov, geografie, fyziky, chémie, biológie sú zriadené odborné učebne.

Vráťme sa však k vyhnaníu...

Vyhnanie...

Priemyslovka, 9. máj 2005, schôdza: náš riaditeľ nám oznamuje príkaz vyšších úradov, že sa máme sťahovať na "Dekoru",

do areálu bývalého Poľnohospodárskeho učilišťa. V tomto príkaze, a v jeho komentovaní je veľa zmatku a nelogickostí!

- zasa, že my "máme nadbytočné priestory" (Lenže Dekora je v podstate celá prázdna! Prečo riešia nás, a nie ju?!),

- hovorí sa, že SPŠ má ísť na Dekoru, a súčasne - že na Dekoru idú učni (Lenže SPŠ učňov nemá!),

- že dostaneme len polovicu dovolenky (Lenže už sme si odrobili 6 z 10 školských vyučovacích mesiacov!).

(Zdá sa, že tu prikazujú ľudia, ktorí nevedia o čom hovoria! Je to smutné.)

Náš riaditeľ ale ešte je optimista. Boli sa podívať na tie nevyhovujúce cieľové priestory, a teraz verí "hygiene".

Vyjadrenie

okresného hygienika síce krajské úrady samozrejme pozmenili, ale riaditeľ teraz verí najvyššiemu hygienikovi z Bratislavy!

Návrh na zmenu v sieti stredných škôl a školských zariadení pre školský rok 2005/2006

V zmysle zákona č. 596/2003 Z. z. o štátnej správe v školstve a školskej samospráve a o zmene a doplnení niektorých zákonov a v zmysle smernice č. 1/2004-E z 1. apríla 2004, ktorou sa určuje postup orgánov štátnej správy v školstve a zriaďovateľov škôl a školských zariadení pri zaraďovaní, vyradovaní alebo zmenách v sieti škôl a školských zariadení a pri zriaďovaní a zrušovaní škôl a školských zariadení predkladá Žilinský samosprávny kraj, odbor školstva návrh na zmenu v sieti stredných škôl v okrese Ružomberok

Príloha č. 3

1. Návrh na splynutie Stredného odborného učilišťa, Bystrická cesta 2, 034 01 Ružomberok so Strednou priemyselnou školou, Scota Viatora 8, 034 01 Ružomberok do Združenej strednej školy technickej so sídlom Bystrická cesta 2, 034 01 Ružomberok k 1.7.2005.

Dôvodová správa

Návrh na splynutie škôl vychádza z potreby zefektívniť využívanie kapacít škôl, hospodárenie s finančnými prostriedkami, využívanie materiálno - technického vybavenia škôl, znižovanie prevádzkových nákladov a v neposlednom rade ide o vyšpecifikovanie škôl v oblasti ponuky odborného vzdelávania na úrovni stredných škôl.

Stredná priemyselná škola, Scota Viatora 8, 034 01 Ružomberok má kapacitu školy 450 žiakov a v súčasnosti ju navštevuje 407 žiakov (16 tried). Vzdelávanie sa zameriava na študijné odbory v oblasti strojárstva a chémie.

Stredné odborné učilište, Bystrická cesta 2, 034 01 Ružomberok má kapacitu školy 650 žiakov a v súčasnosti ju navštevuje 595 žiakov (24 tried). Vzdelávanie sa zameriava na študijné a učebné odbory v oblasti strojárstva, poľnohospodárstva, chémie, autodopravy (viď príloha č. 1).

Splynutím škôl do jedného právneho subjektu Združenej strednej školy technickej sa vytvorí

príspevková organizácia s počtom 1000 žiakov.

Otázku, týkajúcu sa umiestnenia žiakov po splynutí škôl nám uľahčilo riešenie riaditeľa SOU, Bystrická cesta 2, 034 01 Ružomberok, ktorý poskytol voľné priestory pre SPŠ v Ružomberku (budova bývalého SOU poľnohospodárskeho na Sládkovičovej ulici 62 v Ružomberku).

Budova slúžila na teoretické vyučovanie študentov SOU poľnohospodárskeho v Ružomberku. Po zlúčení SOU poľnohospodárskeho s SOU papierenským do Stredného odborného učilišťa, Bystrická cesta 2, 034 01 Ružomberok k 1.9.2002 sa študenti presťahovali na Bystrickú cestu 2, 034 01 Ružomberok, ktorá je hlavným sídlom SOU.

Po splynutí škôl do Združenej strednej školy technickej bude Stredná priemyselná škola, Scota Viatora 8, 034 01 Ružomberok presťahovaná do priestorov na Sládkovičovej ulici v Ružomberku, s tým , že hlavné sídlo bude mať Združená stredná škola technická na Bystrickej ceste 2, 034 01 Ružomberok.

V budove na Sládkovičovej ulici č. 62 v Ružomberku bude nevyhnutná rekonštrukcia, ktorá sa má dokončiť do konca roka 2004 a po splnení hygienických a bezpečnostných podmienok bude plne vyhovovať účelom výchovno – vzdelávacieho procesu. Okrem učebni budú vytvorené priestory pre zborovňu, kancelárie pre vedenie školy, hospodársky úsek, vyhovujúca telocvičňa s príslušenstvom, knižnica, kabinety.

Príloha č. 4

Po splynutí Stredného odborného učilišťa, Bystrická cesta 2, 034 01 Ružomberok so Strednou priemyselnou školou, Scota Viatora 8, 034 01 Ružomberok do Združenej strednej školy technickej, Bystrická cesta 2, 034 01 Ružomberok sa následne uskutoční zmena sídla Združenej strednej školy obchodu a služieb v Ružomberku. Škola sa presťahuje zo sídla: Žilinská cesta 24, 034 01 Ružomberok do priestorov Strednej priemyselnej školy v Ružomberku na adresu: Scota Viatora 8, 034 01 Ružomberok. Táto zmena sídla bude uskutočnená k 1.9.2005.

Prílohač. 1 (sieť stredných škôl a školských zariadení)

Stredná priemyselná škola

Scota Viatora 8

034 01 Ružomberok

2381 6 00	strojárstvo
2381 6 01	strojárstvo - stavba strojov
2848 6 00	chemická informatika
2850 6 00	chémia
2850 6 07	chémia - monitorovanie životného prostredia
2850 6 10	chémia - výroba celulózy a papiera

3432 6 00 obalová technika
 3917 6 00 technické a infromatické služby
 3917 6 02 technické a infromatické služby-v strojárstve

Stredné odborné učilište

Bystrická cesta 2
 034 01 Ružomberok

2398 1 00	základy techniky	/exp/	
2398 4 00	základy techniky	/exp/	
2413 4 00	mechanik strojov a zariadení		
2414 1 00	strojárstvo	/exp/	
2433 2 01	obrábač kovov-univerzálne obrábanie		
2435 2 01	klampiar-strojárska výroba		
2464 2 03	strojný mechanik - výroba a montáž potrubia		
2465 2 14	strojník - výroba papiera		
2466 2 02	mechanik opravár-stroje a zariadenia		
2466 2 05	mechanik opravár-poľnohos.technika rastlin.výroby		
2466 2 08	mechanik opravár-renov.poľnohos.tech.a kováčstvo		
2466 2 09	mechanik opravár-cestné motorové vozidlá		
2499 2 08	mechanik v strojárstve-opravár stroj.a zariad.	/exp/	
2499 4 02	mechanik v strojárstve - stroje a zariadenia	/exp/	
2670 4 00	mechanik silnoprúdových zariadení		
2672 4 02	mechanik elektronik - organizačná a výpočtová technika		
2686 2 00	mechanik elektronických zariadení		
2687 2 00	autoelektrikár		
2698 2 14	mechanik v elektrotechnike-mech.elektronických zariadení	/exp/	
2698 2 15	mechanik v elektrotechnike-mech.strojov a zar.	/exp/	
2698 4 02	mechanik v elektrotechnike-organiz.a výp.techn.	/exp/	
2698 4 10	mechanik v elektrotechnike-silnoprúdové zariadenia	/exp/	
2860 4 01	chemik operátor - priemyselná chémia		
2860 4 02	chemik operátor - výroba celulózy a papiera		
3355 2 00	stolár		
3759 4 01	komerčný pracovník v doprave - cestná a mestská doprava		
4558 4 03	agropodnikateľ-poľn.mechan.,dopr.a komun.tech. na vidieku	/exp/	
4574 2 00	opravár poľnohospodárskych strojov		
2414 4 01	strojárstvo-výroba,montáž a oprava prístrojov,strojov a zariadení		NŠ
2417 4 00	prevádzka strojov a zariadení		NŠ
2675 4 02	elektrotechnika-výroba a prevádz.strojov a zar.		NŠ
2675 4 03	elektrotechnika - elektronické zariadenia		NŠ
2858 4 03	priemyselná chémia - výroba a spracúvanie papiera		NŠ
3343 4 01	nábytkárska výroba - stolárstvo		NŠ
3757 4 01	dopravná prevádzka - cestná a mestská doprava		NŠ
4526 4 00	mechanizácia poľnohospodárstva a lesného hospodárstva		

s ktorou teraz sa my máme združiť, Mgr. Vladimír Pančík - chce, aby sme naše zbierky (za ktoré máme hmotnú zodpovednosť!) už sťahovali do telocvične na Dekoru. (Do telocvične, lebo učebne, kabinety a iné miestnosti tam ešte stavebne nie sú pripravené!
Lenže, tú telocvičňu využívajú aj cudzie skupiny, nie je uzatvorená len pre nás! Vznikajú teda ďalšie obavy...)

24. máj 2005: Vyhadzujem doteraz archivované materiály VTS. (Ja som bol na škole jej posledným predsedom...) Vyhadzujem celé ročníky (vlastných!) počítačových časopisov, ktoré som mal v škole - ako pomôcky, a zdroj informácií.
Vyhadzujem veľkú časť pomôcok zo súkromne (za vlastné) vytvorených zbierok. V nových priestoroch nebudú mať miesto!!

14. jún 2005: Nosím knihy z kabinetu a zo vstavaných skriniek mojej triedy (ktoré predtým každoročne pri inventúrach sme tak úzkostlivo evidovali a kontrolovali!) do skladu. Hospodárka ich vrátenie už ani neeviduje! Vraj náš riaditeľ je odvolaný, a "nový" povedal, že sa nahádzu na haldu...
"Nie je miesto" ani pre počítačovú sieť... (Ktorá by sa zo SPŠ odmontovala. Ktorú sme svojpomocne, brigádnicke inštalovali...)

"Učňovka", vlastne jej vedenie, sa už "u nás" cíti ako doma.
Jej žiaci automaticky prišli na turnaj do našej telocvične. Aj na propagačnú akciu KIA do našej prednáškovej miestnosti.

20. jún 2005: porada. Náš riaditeľ, Ing. Dušan Baláž oznamuje, že od 30. júna 2005 je odvolaný. Zmení "plány". Ale ešte vždy verí v zdravý rozum hlavného hygienika. Keď pri odchode zo školy ma zbadá s dvoma naloženými taškami (zachraňujem odborné časopisy obalovej techniky - Packagingy, odnášam ich domov, i keď ani tam nemám veľa priestoru), sa ma spýta, či o niekoľko dní ich prinesiem naspäť?

21. jún 2005: prvá spoločná schôdza so združenou "učňovkou", v našej prednáškovej miestnosti. Schôdzu vedie Mgr. Pančík. Opakuje rozhodnutie krajských orgánov.
Hovorí, ako oni na rozdiel od nás dobre hospodária. No keď spomína 15 tisícové odmeny - jeho učitelia podráždene protestujú.
Hovorí o ich, teraz už "spoločnej" filozofii školy: uprednostňovať výchovu pre manuálnu prácu, vychovávať manuálne pracujúcich pre EÚ. (Ako by nás obľahli ľadovou vodou! Zástancovia združovania si predstavujú priemyslovku ako základnú školu, alebo ako učňovku! Ale poslanie priemyslovky, a profil absolventa priemyslovky vyzerá inakšie. Oni to nevedia!! ...) Naše združovanie mi pripomenulo rok 1968, a film, ktorý som pred touto schôdzou videl v TV o Hitlerovi...
Mgr. Pančík potom hovoril o tom - "koho preberá" (učiteľov - do združenej školy).
V novom vedení od nás ostal pracovať len Ing. Miloš Bubelka, naďalej ako výchovný poradca.
Náš riaditeľ odmietol funkciu zástupcu. Mnohí plánujú odísť na iné pracoviská.

23. jún 2005: uzatvoríme posledný školský rok priemyslovky. Máme 19 tried, 399 žiakov, 27 vyznamenaných žiakov, 71 ich prospelo veľmi dobre, 29 žiakov nepropelo a je 9 znížených známok za správanie. Priemer 2,48. Absencia 10,85%.

27. jún 2005: čierny humor. Idem domov. Vo výťahu stretnem susedku. Prihovára sa: už idete mať prázdniny, ako fajn sa máte!
Vstúpim do chodby. Zvoní telefon. Švagrína. Presne opakuje susedku!
A skutočnosť: bordel, sťahujeme sa do neexistujúcich priestorov, do tmavej neistoty. Toto by bola "reality" "šó".
Lenže, týchto vecí sa boja aj TV. Nie sú pre ne populárne. (Podobne, ani pre právnikov.)

28. jún 2005: pokračujeme v balení "svojich" vecí do obrovských lepenkových škatúl. Poobede s novou zástupkyňou preberáme to, čo s našim bývalým zástupcom sme už predtým upresnili: zabezpečenie vyučovania na budúci školský rok. Pre ňu sú to

nové veci, veľa informácií. Má čo robiť, aby sa zorientovala.

29. jún 2005: pokračujeme v balení. Z kancelárie sa rozšírila informácia, že hlavný hygienik nepricestoval. Poslal za seba malú ženskú delegáciu, ktorá ani sa neobťažovala osobne sa pozrieť na objekty Dekory. Priemyslovka teda končí...

Kolega Ing. Milan Trstenský so zbalenými predmetmi svojho kabinetu strojárkej technológie:



30. jún 2005: sťahujú sa posledné počítače do bezpečia súkromného domu ich správcu. Zapečatia sa kabinety. Všetky kľúče sa odovzdávajú.

4. júl 2005, 8 hodín: stojíme pred zatvorenou školou. Po príchode nového vedenia máme pracovnú poradu v prednáškovej miestnosti. Upraveňujú sa úväzky. Už sťahujú horné poschodie.

5. júl 2005: treba vyplniť nové tlačivo o daniach, lebo prechádzame k "učňovke".

6. júl 2005: práve berú zabalené veci nášho kabinetu.

7. júl 2005: na 7. a 8. júla beriem náhradné voľno, lebo mám akúsi chrípku (možno od prievanu). A na ďalšie obdobie

šesť týždňov dovolenky (nové vedenie kúsok zmúdrelo - možno v dôsledku tempa stavebných prác...).

Na náhradné voľno učňovka však chce iné tlačivo! My máme tlačivá len pre dovolenku...

Na moju zvedavú otázku laborantka Lenka, naše dievča pre všetko (teda aj pre výpomoc v kancelárii) podráždene prečiarkne

na dovolenkovom tlačive nadpis, a načmára tam NV. Chápem jej náladu...

Napadne ma: neexistuje inštitúcia, ani snaha ju založiť, ktorá by zakročila, keď niekde niekomu "zašibe"...

"Ráció"...

22. august 2005: prvý deň nástupu v novom školskom roku, v novej škole. V "združenej". Podľa pôvodných plánov sme sa mali stretnúť na našom budúcom mieste, na "Dekore". Pre istotu som ale zavolať, a zástupkyňa riaditeľa pre nás, pre bývalú priemyslovku, ma informovala: schôdza bude na inom konci mesta, v bývalej Papiernickej učňovke. Nechodieval som predtým do tej budovy. Spravila na mňa horší dojem, z vnútra mala horšie a škaredšie priestory než mala

budova priemyslovky. Veľká hala, ktorá slúži ako zborovňa, má malú plochu oblokov, a dokonca ani tie obloky nie sú obvyklé.

Zborovňa však bola vybavená mikrofónom, a reproduktorom so zosilňovačom. Riaditeľ tak hravo prekričal hlučnú masu. A tá masa veru bola veľká. V zborovni sa tlačilo viac než 80 ľudí! (Podľa vážnych teórií pracovná schôdza s toľkými ľuďmi

je neúčinná. Nadšenci združovania zrejme o takýchto zisteniach ale nevedia...)

Dozvedeli sme sa, že v dôsledku nedokončenia stavebných prác so začatím vyučovania sa počíta od 12. septembra (2005).

(Podľa dokumentu Žilinského samosprávneho kraja rekonštrukcia mala byť dokončená do konca r. 2004! ...)

Dobrou správou bola, že triedy bývalej priemyslovky nerozhodili, ale všetky umiestnili na Dekore, kam sme sa po schôdzi presunuli.

23. augusta 2005: zoznamovali sme sa s Dekorou. Aj s telocvičňou, kde bola uložená väčšina nášho nábytku. Veľa z nich bolo v žalostnom stave. Mestom poslaní vypomáhajúci nezamestnaní tmaví nosiči sa s nimi zrejme nemaznali.



Kabinety nám už tiež prideliť, ale naše ešte neboli dostupné, tak s kolegom som pomáhal hľadať a nosiť zariadenia pre kabinet anglického jazyka. Museli sme pomalšie, lebo ma bolelo koleno, aj päta. Ešte že ma pochopil.

24. august 2005: niekoľkí sme išli do našej starej budovy. Triediť, zachraňovať učebnice. Už boli nanosené do jednej miestnosti v suteréne. Tá miestnosť bola s nimi tak naplnená, že ani pohybovať sa v nej nedalo. Museli sme začať pri dverách a postupne prekladať knihy, a robiť si cestičky. Knihy, ktoré sme brali, ukladali do veľkých prepraviek, a postupne vozili ich na Dekoru. Tie ostatné sme vykladali na chodbu.



Tá tiež bola zaprataná, ešte našimi vecami, no súbežne sa tam už robili nové stavebné úpravy.



25. august 2005: skupinka, v ktorej som pracoval, nosila knihy na tretie poschodie bývalého internátu, a ukladala ich do dvoch miestností, na police.

26. august 2005: poriadne som sa zapotil! Musel som zvládnuť zbalenie zbierky z technického kreslenia, a jej odvoz. Noví "milí" "prísťahovalci" nám dali ultimátum: musí to byť dnes! S touto akciou sa mi spája aj ďalší "príjemný" zážitok: Počítal som

s náročnosťou tejto práce, tak v predchádzajúci deň, ihneď poobede som pozháňal kopu veľkých lepenkových debien (lebo školské sa už minuli), a kúpil som aj niekoľko veľkých papierových vriec. A išiel som ich zaniest' ku zbierke. No nová vrátnička v našom starom objekte mi to jednoducho neumožnila! Bola bezdôvodne nesmierne arogantná, drzá, "strašne dôležitá". Bol som z toho veľmi znechutený. Žeby nejaká bývalá úradníčka, či zamestnankyňa väznice?

29. august 2005: bol sviatok, ale mali sme pracovný deň - s prísľubom neskoršieho náhradného voľna. Pomáhal som nosiť, triediť a rozmiestňovať knihy školskej knižnice. V tento deň sa nám podarilo získať aj kabinet - miestnosť pre zbierku technického kreslenia, a pre predmety, práce a pomôcky obalovej techniky. Pôvodne som bol pridelený do kabinetu s dvoma staršími kolegami, ale tam toľko vecí by sa vôbec nezmestilo. V triedach zasa neboli skrine, tie sme museli nechať prísťahovalcom.

30. august 2005: Stavbári konečne dotiahli aj náš kabinet do stavu, že bolo možné začať vyhľadávať a nosiť doň príslušné zariadenia. A skúšať, čo kde bude mať svoje najlepšie miesto.

31. august 2005: sviatok, ale my sme zasa pracovali. No najprv sme schôdzovali. Zasa na učňovke, na druhom konci mesta.

(Tá "racionalizácia" nám priniesla aj zdravotné prechádzky... Tam 2,1 km + späť 2,1 km - skratkou.) Obsahom schôdze boli obvyklé veci (noví učitelia, organizačné pokyny, plány, termínovník úloh, vyhlášky, krúžky, nové predmety, úpravy plánov, zápisnice, ...). Čiže pre nás obvyklé práce pred školským rokom, ale teraz súbežne so zariadením nášho pracovného priestoru.

1. september 2005: ktosi ukradol zo skrine, z kabinetu, moje kladivo... Kto mohol byť taký zvedavý, že poobede, alebo večer preskúmaval skrine? Tak sme aspoň police zavesili. Čo tiež nešlo len tak jednoducho, lebo moja výtvarne nadaná kolegyňa sa žensky zasekla, že ona staré zariadenia natrie novou farbou! Nenechala si vysvetliť, že to môže aj neskoršie, keď už iné súrne práce nebudú.

2. september 2005: piatok. Vynášam, vláčim posledné lepenkové debny s mojimi pomôckami. Do kabinetu, pre "maľovanie", sa nezmestia, no našťastie do susednej miestnosti sa dajú dočasne uložiť. Snažím sa šetriť si boľavé nohy...

5. september 2005: pondelok. Otvorenie školského roka v Papierniku, v obrovskej hale papiernickej fabriky. V podstate zbytky troch škôl spolu. Nezládnutelný zmätok. Ešte že sú zasa k dispozícii mikrofóny... Divná, neosobná akcia...

6. september 2005: bezpečnostné školenie. Zasa v Papierniku. Zasa chaos. Potom porady predmetových komisií. V ďalších dňoch viac menej náhradný program, lebo učiť sa ešte vôbec nedá:

7. september 2005: ja som pri skupinke, ktorá čistí tenisové ihrisko. Potom pomáham pri zariadení jednej miestnosti s výpočtovou technikou.

8. september 2005: označujem miestnosti tabuľkami, potom zasa pomáham s výpočtovou technikou.

9. september 2005: pokračujem v označovaní miestností, potom umývam oblok v kabine. Kolegyňa to z princípu nerobí, veď máme upratovačky. Ony však teraz majú veľa roboty, a špinavý oblok nevyzerá príliš dobre. Neubudne zo mňa... Podobnými činnosťami sa zaoberajú aj kolegovia.

12. september 2005: pondelok. Začíname náhradné vyučovanie podľa 5, 6-hodinových rozvrhov, ktoré sa pripravujú denne.

27. september 2005: o 12,00 schôdza na Bystrickej ceste (na "učňovke").

O 15,00 schôdza rodičov našich žiakov v Papierniku. Voľba rodičov do Rady školy.

(Veľmi dôležitá udalosť z hľadiska ďalšieho smerovania tohto zlepenca, lebo Rada volí riaditeľa!)

30. september 2005: piatok. Dnes sa objavila prvá verzia "stáleho" rozvrhu. Ale len pre nasledujúci týždeň, a navyše, bez vyznačenia miestností pre jednotlivé skupiny pri deleniach!

3. október 2005: pondelok. Je hotový rozvrh pre "párny" týždeň. My učňovské párne/nepárne týždne sme nikdy nepotrebovali

ale teraz dielenský výcvik, tých pár hodín, prispôbili im, takže máme zložitý rozvrh! Navyše je ohromne roztriahnutý. Ešte

šťastie, že ja bývam blízko, a navyše človek po predchádzajúcich "racionalizáciach" je už otupený... Infarkt teda neprišiel. Je tu ešte malý paradox: rozvrh je na "párny" týždeň, ktorý je ale 5. školský týždeň... No čo...

Tak konečne sa to rozbehlo. Divným spôsobom, ale akože už to funguje (tá "racionálna" združená).

Zmätok...

Je október (2005). Začíname overovať racionalitu "združenej" v praxi. Z pohľadu z vonkajšej strany naše budovy sú hotové.

Dokonca sú pekné. Fotografia areálu však prezradí aj to, že sme na južnom okraji mesta, blízko k ceste smerom do Banskej

Bystrice. Veľa žiakov je však z centra mesta, a veľa z Kľačna - zo sídliska z opačného, zo severného okraja mesta. Ich veľký počet dochádza dokonca z okolitých dedín. A stanica s autobusovou zastávkou je blízko k centru mesta. Keď k tejto

skutočnosti pripočítame aj zmätky, ktoré zažili v septembri, nemôžeme sa čudovať, že mnohí chytrý prestúpili na iné školy!

6. októbra 2005 to viedlo až k zrušeniu prvého ročníka odboru chemická informatika!

V tomto čase ešte nebol ani vchod do "školy"! Aj pre dve osoby úzke schody medzi bývalým internátom, a jeho prístavbou

totiž neboli plánované pre početnú masu žiakov. Tak sa dodatočne lepilo k budove väčšie schodište! Ono však sa dalo umiestniť nie na začiatku, ale len na konci stavby. Žiak teda prichádza do školy tak, že obíde bloky B a C, tam vstúpi do bu-

dovy, a vo vnútri potom sa vráti späť, do svojej triedy. Na užších chodbičkách...

A tie "triedy" - tie sú ako autobusy. Dlhé a úzke, keďže vznikali vybudovaním priečok medzi tromi, a tromi internátnymi malými

izbami. S týmto postupom súvisí aj široká stena - a teda tmavšie miesto - medzi jednotlivými oblokmí.

Iný typ "racionalnej" dlhej triedy má pre zmenu obloky na užšej stene, a aj tie obloky sú malé...

Tretí typ tried už má výbornú veľkosť, aj s veľkými oblokmí, ale - aj s veľkými stĺpmi, ktoré bránia výhľadu na tabuľu...

Ďalšie "rationality", - či rarity?...

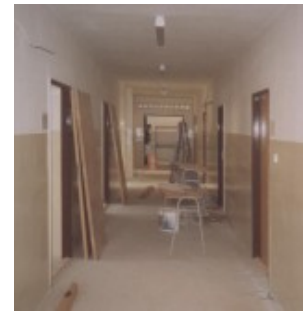
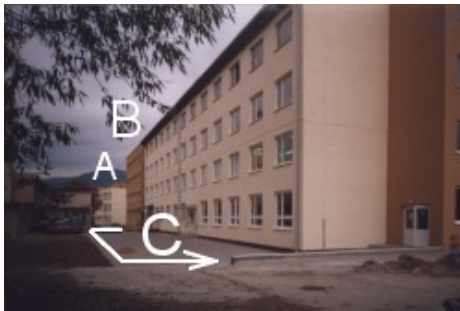

7. október 2005: prvýkrát máme rozvrh už na nepárny aj párný týždeň. Mám však dvakrát ôsmu, aj dvakrát deviatu hodinu!

A samozrejme majú to aj žiaci. Aj dochádzajúci žiaci...

Žiaci... Či sa tak dajú nazvať?

Ľudia sa dozvedeli, čo sa plánuje s priemyslovkou, a tak väčšinou k nám prišli prváci, ktorí inde nemali žiadne šance...

Otrasne

sa správajú, a väčšina z nich vôbec nie je schopná, alebo ochotná pracovať! O to aktívnejší, až hyperaktívni sú v iných, nevhod-

ných činnostiach. Napríklad ihneď vypustili niekoľko hasiacich prístrojov, a 2. novembra z jedného odrezali aj hadicu!

Je jasné, že pri žiakoch s takou morálkou nepomáha ani to, že u nás denne už 7 (sedem!) učiteľov má službu! ...

16. november 2005: vyostřil sa problém s delenými triedami, so skupinami. Veľa tried sa delí na dve časti podľa odborov.

Potom ďalšie, alebo aj odbory sa delia, zvyčajne na tri skupiny. Napríklad na cvičenia z výpočtovej techniky, z elektrotechniky,

alebo na rôznych iných meraniach. Už samotné delenie je problematické, lebo keď predpis hovorí, že v skupine môže byť maximálne 10 žiakov, ale v triede ich je viac než 30, tak štyri skupiny sa nespravujú - z ekonomických dôvodov! Teraz k tomu pribudli ťažkosti z toho, že v rozvrhu nebolo vyriešené, kam skupiny majú ísť, kde si nájdu voľnú miestnosť?

Ja som takéto skupiny tiež učil, tak som sa ujal riešiť tento zmätok. Niekedy voľných tried bolo dosť, inokedy sa museli použiť divné riešenia v núdzi, napríklad utiahnuť sa s triedou ku písacím strojom, ku počítačom, do knižnice, dokonca občas niektorí kolegovia usadili svoju skupinu do zborovne (kde ani tabuľa nie je)! Denne mi na to, kým som spravil rozpis, padla hodina, aj viac. Dopísal som čísla tried do rozvrhu. Tie riešenia sa rôznili, museli sa prispôbiť aj suplovaniu, a rôznym akciám. No problém sa neodstránil, lebo niektorí kolegovia, hlavne kolegyne! - ten rozpis si vôbec nevšimli, alebo zo svojho princípu sa s ním neriadili! Hlavne jedna nemčínárka tvrdošijne trvala na jednej miestnosti. Len preto, že bola blízko jej kabinetu. Aj keď kvôli jej pohodliu potom dve skupiny mali pochodovať medzi budovami, opačne, na jednu hodinu. Výmena názorov s ňou mi išlo na nervy. Žiaci sa na nás dívali, ako na volov, ale v podstate sa tešili, že drahé minuty bežia. Situácia vyvolaná absenciou priameho vedenia, a existenciou zmätkovania aj v iných oblastiach.

18. november 2005: v konkurze za riaditeľa "združenej" bol zvolený náš bývalý priemyslovácky riaditeľ! Doteraz tu učil, ako radový učiteľ, dokonca mal aj triedu. Z hľadiska učiteľov aj "učňovársky" poverený riaditeľ mal určité výhodné spôsoby riadenia. Priemyslovácky riaditeľ bol zrejme náročnejší, precíznejší, - ale on znamenal väčšiu záruku, že priemyslovácke zameranie prežije. Lenže! krajské vedenie (samozrejme) ho neuznalo! S vedením "združenej" poverilo dielenského zástupcu z učňovky.

22. november 2005: štvrtročná klasifikácia. Oficiálne sa nemá robiť, ale vedenia škôl pod iným pomenovaním na nej trvajú, aj keď možno v odľahčenej forme... Potom:

Polročná klasifikácia! Potom:

20. apríl 2006: trištvrtročná klasifikácia...

Samozrejme so zdravotnou prechádzkou, na Bystrickej ceste, na "učňovke".

Pre nás takéto porady okrem prechádzky znamenajú aj vypočúvania ohromného množstva údajov a komentárov o žiakoch, kro-

rých vôbec nepoznáme, od "kolegov", ktorých poznáme len z videnia, a z oblastí nám cudzích odborov.

Najhroznejšie na tom je, že sme sa dostali do iného sveta: počty prepadajúcich, a prosperujúcich sa vymenili! ...

29. máj 2006: konečne, skoro po roku je nádej, že budeme mať stabilného, nie dočasne povereného riaditeľa. Školou však sa rozšírila správa, že Mgr. Pančík si neprevzal pozvánku na konkurz. (Ako veľa politikov v medializovaných prípadoch...)

Ďalšie následky "racionalizácie":

- padol odbor obalová technika, ktorý sme pracne vybudovali, a ktorý na tejto úrovni bol jediný na Slovensku. Na schôdzi ho

kolegovia z "učňovky" potopili. Je ich viac, tak nás prehlasovali. Oni nesledujú názor nášho riaditeľa: uprednostniť záujem

spoločnosti. Boja sa o prácu, istia sa stolármi a automechanikmi, aj keď tá práca s nimi je otrasná...

- naše metodické združenia sme museli prekrstiť na predmetové komisie...

- tí, čo berieme výplaty priamo, chodievame pre ne na druhý koniec mesta. Niekedy pre rozvrh to nestihneme včas...

- atď., atď.

Jednoducho učiteľom chýbajú presné priame príkazy, informácie. Navyše zmenil sa zaužívaný štýl práce. Zhoršili sa pracovné podmienky. A pribudlo veľa nelogickostí.

Priepasť...

august 2006: začiatok druhého "združeného" školského roka bývalej priemyslovky. Horko - ťažko so žiakmi na dve prvácke triedy... Namiesto obvyklých štyroch tried. A akí sú to žiaci...

Zisťujeme, že ku všetkým negatívam pribudla ďalšia záporná vec: názov našej "združenej" mnohým žiakom, a ich rodičom nič nehovorí. Oprávnené. Združená stredná škola... Krajské orgány totiž to slovo "technická" (ktoré mimochodom v návrhu na združovanie ešte mali) nepovolili! Kolegovia o tejto veci veľa filozofujú, ale ja pri jednej mojej službe som pochopil: ten názov nie je! neurčitý, ba opačne, on je veľmi výstižný. V očiach mocných v tomto prípade totiž zrejme nie je hlavné, či tá škola je strojnica, elektrotechnická, či chemická, - ale presne to, že je združená! (A tento stupeň videnia ešte nie je na konci všetkých úvah...)

Možno najpodstatnejšou zmenou bolo konečne vymenovanie normálneho, nie dočasne povereného riaditeľa. Po toľkých naťahovaniach prekvapivo: nášho priemyslováckeho riaditeľa. Po tých likvidačných ťahoch ale zázraky robiť už nemôže.

Staronový riaditeľ sa ihneď prejavil seberovným spôsobom. Dal prepísať všetky tematické plány - podľa novej šablóny! Plány teraz nie sú na výšku, ale na šírku, a vrátili sa do nich aj nejaké stĺpce zo socializmu... Zaujímavé by bolo vedieť, ako to prijali učitelia bývalej učňovky? (Možno oni už viac rezignovali, než my?)

Treba sa zastaviť ešte pri jednom jave: ten prvý rok uplynul z nášho hľadiska bez skutočného, plnohodnotného pedagogického vedenia! (Napriek ťažkým, novým podmienkam!) (A školu s takýmto učiteľským zborom zlikvidovali...)

Čo sa odohralo v druhom roku?

To bežné:

- Predmetová komisia pre obalovú techniku sa stala súčasťou komisie pre chemické predmety. (Lebo už sú len dve triedy.)
- Od 22. septembra 2006 sa uskutočnil spoločný výlet do Maďarska s družobnými školami z Čiech, a z Poľska.



- 30. október: ráno mi dali v škole "fúkať". Prvýkrát v živote. Nevedel som či mám byť pyšný, alebo urazený. I keď viem, že

majú na to právo. Lenže: nedal som na to príčinu...

- 22. január 2007: v kabinete mám len 14 stupňov Celsia!

- 5. február: sťahujeme sa na učňovku, učíme v poobedňajších skrátených hodinách. Lebo, v našej "rekonštruovanej" "škole" doslúžil kotol...

Pri tejto príležitosti na "učňovke" som objavil nové "veci". To, že "akvárium" - počítačová "internetová učebňa" je sklenenou stenou ohradená tmavá, bezokenná časť vstupnej haly, som si už dávno všimol. Aj to, že ich zástupkyňa riaditeľa má malú kanceláriu, z ktorej z obloka sa nedá pozrieť von... Teraz som však objavil ďalšiu počítačovú učebňu, ktorá oblok vôbec nemala! Dokonca som zistil, že ventilátor v stene vedie do podobnej slepej miestnosti!!

V 21. storočí, v hrdej Slovenskej republike! V škole, ktorá sa pýšila obrovským nápisom:

"Pilotná škola FAHRE"! Hrôza!!! Kam sa dívala hygiena? Kam inšpekcie? A vedeli o tom rodičia?

A k tejto škole nás dali, tejto škole nás podriadili! ...

- 11. máj 2007: "slávnostné otvorenie" kotolne. Novej. S predsedom Žilinského kraja, a s poslancami Ružomberka. Ako keby most, či tunel by sa otváral... A či sa pozreli aj do tried?
- 14. máj 2007: čítam v Učiteľských novinách: Učiteľ s 9-ročnou praxou...od júla 2007...môže mať 20 110 Sk.

Napadlo ma: asi pravdepodobnejšie bude, že vyhrá prvú cenu v Lote...

- Koniec druhého školského roka: riaditeľ uznáva, že ťažké je dosiahnuť v týchto podmienkach dobré výsledky, ale pobáda nás k ešte intenzívnejšej práci, a dodá: "toto ste si vybrali".
Myslím si: nie! Nikto by si toto nevybral. My sme si toho času inšie vybrali...

To nové:

- Zistujeme, že väčšina prvákov by patrila na nejakú osobitnú školu. Kde by v skupine na učiteľa ich bolo menej, a nemali by ani

priemyslovácky učebný plán... Ale sú tu, a my by sme z nich mali spraviť odborníkov, technikov! Pritom:

- - na hodiny sa vôbec nepripravujú,
- - na hodinách nesledujú vyučovanie,
- - sú zvyknutí spozornieť, aj to len na chvíľu, len na rev,
- - nevedia sa správať,
- - nemajú ani základné vedomosti,
- - nemajú ani základné zvyklosti,
- - nemajú ani základné schopnosti...

Človek do nich musí investovať minimálne trojnásobok energie (než to stačilo ešte aj pred dvoma rokmi), a výsledok je aj tak

slabý. Nestačí povedať, nestačí ukázať. Oči, uši, respektíve ich nervová sústava nepochopiteľne transformuje, skomoluje! Napríklad na technickom kreslení, základné pravidlá kótovania dĺžkových rozmerov:

- keď to poviem, vysvetlím, ukážem (kreslením na tabuľu) - o chvíľu to už väčšina nevie, a ani v zošite to nemá,
- prechádzam teda na inú metódu: nech majú v zošite o tom aspoň jeden (vlastnoručne nakreslený) obraz (pre budúcnosť).

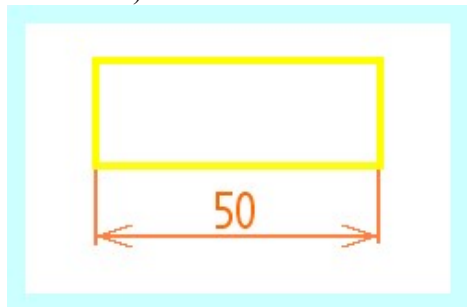

Nemôžem ale ten obraz kresliť na tabuľu, a pritom to vysvetľovať - lebo v zošitoch bude niečo iné!

Pokúsím sa teda nátiť konkrétny príklad, s podrobnými postupnými krokmi:

- nakreslite 3 cm od ľavého okraja vášho zošita 5 cm dlhú vodorovnú hrubú (teda 0,7 mm hrubú) čiaru!

Pritom ju kreslím aj ja na tabuľu, a ukazujem... Ľavou rukou ukazujem polohu, šírku, hrúbku, ...

Pravou rukou buchnem do tabule, aby na ukazované veci sa aj podívali. A všetko opakujem zo šesťkrát.

Medzi tým idem k laviciam, tam upozorňujem jednotlivcov na chyby. Alebo ich povzbudím, nech už kreslia...

Týmto spôsobom doplníme čiaru na obdĺžnik, a týmto spôsobom potom k obdĺžniku dokreslíme dolnú dĺžkovú kótu...

Idem sa podívať na výkony. Výsledky bývajú bežne minimálne štvoraké:

- najdú sa žiaci, ktorí z obrazu nemajú v zošite nič... (prípadne sa teraz chystajú začínať, prípadne už majú jednu, dve čiary),
- najdú sa, ktorí síce obraz majú, ale úplne inakší, než mal byť, než je na tabuli!, než aký sa vysvetľoval!,
- už menej ich je, kde obraz je, viac menej správny, ale škaredo nakreslený,
- a je ozaj málo správne, a súcim spôsobom odkreslených, nakreslených obrazov...

Jednoducho, je nezvyčajne veľa žiakov, ktorí nie sú zvyknutí pracovať, nemajú ani základné návyky.

S týmto stavom korešponduje čo hovoril jeden rodič kolegovi triednemu: oni na základnej škole nepotrebovali pravítka...

Takto transformoval mozog jedného žiaka hlavu skrutky (potom, čo predtým sme kreslili štyri pomocné rovnaké obdĺžniky

pre tie tri! oblúky - ktoré by tam mali byť, a potom, čo skrutka dvakrát obehla triedu, a na tie veci som ich upozorňoval):

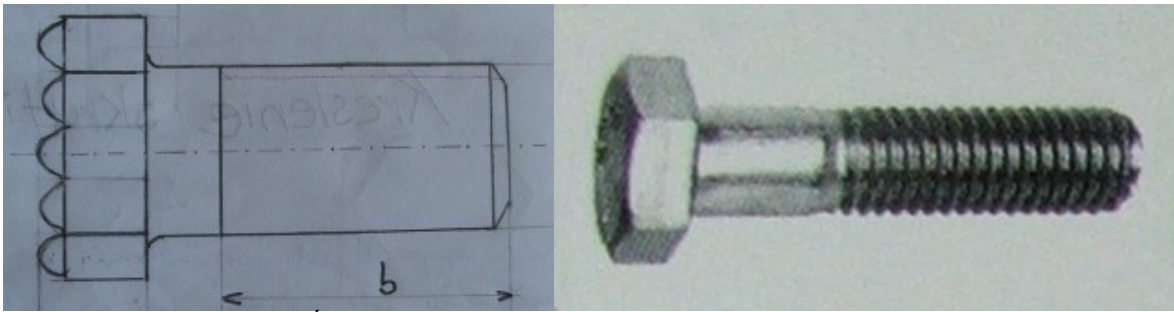

Tie rovnaké pomocné obdĺžniky si všimol, ale namiesto štyroch kreslil päť! (Plus nedotiahol hrany, atď.)
Chýba im aj predstavivosť (aj priestorová predstavivosť).

Takýmto žiakom potom ani umiestnenie priemetov pod sebou, a vedľa seba - nehovorí nič, dokonca ani vo vyššom ročníku! :



Veľké ťažkosti sú (napríklad aj v mechanike) nielen pre goniometrické funkcie, ale žiaľ aj pre nevedomosti pri riešení obvyčajnej lineárnej rovnice (hoci s jednou neznámou), dokonca pre jednoduché sčítavanie "hrušiek s jablkami", pre prácu s jednotkami!

Výsledky potom často sú takéto:

$$\sin 72^\circ \rightarrow \frac{F_1 y}{F_1} = F_1 y \Rightarrow F_1 \cdot \sin 72^\circ$$

$$\cos 72^\circ \rightarrow \frac{F_1 x}{F_1} = F_1 x \Rightarrow F_1 \cdot \cos 72^\circ$$

$$-F_3 y + F_1 \cdot (a+b) - F_2 y \cdot (AB) = 0$$

$$-200 \text{ N} + 150 \cdot (200+200) - F_2 y \cdot 1100 \text{ mm} = 0$$

$$F_2 y = \frac{200 \text{ N} + 60000}{1100} = 54 \text{ N}$$

$$-F_2 x = (\cos \beta) \cdot F_2 = 0,83 \cdot 250 \text{ N}$$

$$-F_2 x = 207,5 \text{ N}$$

$$-F_2 y = \cos \beta \cdot F_2 = 960 \text{ N}$$

$$\sum F_{ix} = 0 \rightarrow F_3 = F_2 x = 200 \text{ N} - F_2 x = 200 \text{ N}$$

$$\sum F_{iy} = 0 \rightarrow F_2 y + F_1 + F_2 y - F_3 y = 0 \rightarrow F_2 y + 150 \text{ N} + 700 \text{ N} - F_3 y = F_3 y$$

$$\sum M_{ix} = 0 \rightarrow F_3 \cdot a + F_1 \cdot b - F_2 \cdot d = 0 \rightarrow 150 \text{ N} \cdot 2 \text{ m} + F_1 \cdot 2 \text{ m} - 200 \text{ N} \cdot 4 \text{ m} = 0$$

$$a = 2 \text{ m}$$

$$b = 2 \text{ m}$$

$$c = 2 \text{ m}$$

$$d = 4 \text{ m}$$

tak ktoré ??

Tá posledná ukážka je z konca roka, z previerky, po 3. opakovaní tej látky...

Súbežne s úsilím o kreslenie a počítanie, obrovskú energiu treba vynaložiť na udržanie disciplíny!

Zrejme táto tretia vec je zodpovedná, aspoň z časti, aj za prvé dva nedostatky.

Väčšina našich žiakov na vyučovaní by sa chcela venovať vykrikovaniu na svojho spolužiaka (ako keby boli v krčme), počúvaniu svojich MP3 - prehrávačov, mobilovaniu a popíjaniu (nie pitiu, ale popíjaniu)!

Niekoľko konkrétností:

18. december 2006: 1.P: v skupine 15 žiakov - 5 žiakov "zabudlo" priniesť výkres na kreslenie. Pritom na predchádzajúcej hodine

som trval na tom, aby si túto úlohu zapísali do svojich zošitov. Poobede však zrejme sa nepripravovali, svoje zošity si nepozreli.

8. marec 2007: 1.R: v skupine 14 žiakov - 3 žiaci si požičali výkresy od svojich spolužiakov, 2 žiaci kreslia na dvojhárky...

(Podobné netradičné problémy sú aj so zošitmi, - s ich jednoduchou existenciou:

- vyskytujú sa zošity aj s poznámkami z dvoch, troch predmetov, no mňa viac dojali dva iné prípady:

- vstúpil som do triedy, jeden zo žiakov sa pobral ku skrinke, začal sa v nej prehrávať a išiel naspäť zrejme so svojim zošitom,

- vstúpil som do triedy a počul som, ako sa žiak prekvapene pýtal svojho suseda: NKO máme? - a začal hľadať vo svojej taške,

avšak bezvýsledne...)

(Nemenej "zaujímavé" je aj "kreslenie" s čipovou kartou, a s CD - namiesto používania pravítka a kružidla...)

...

15. máj 2007: prváčka, pred previerkou sedí vytočená nabok (aby videla dozadu). Po upozornení: "ja mám dlhé nožičky".

Po opakovanom upozornení: "nezmestím sa do lavice". "Bolí ma chrbát, keď tak sedím". (... Strácame čas...)

Tá istá žiačka na inej hodine: stolička vysunutá a naklonená dozadu, chodidlá žiačky na lavici, jej kolená od seba hodne ďaleko...

Na jazyk sa mi tlačí iná poznámka, ale prehltnem, a upozorním ju, aby si sadla normálne...

...

Veľkým umením je dostať od žiakov aj referáty, alebo výkresy, v zadanom termíne:

7. marec 2007: 4.T: výkres priniesla len jedna jediná žiačka...

Dokonca! je v móde odmietnuť ísť odpovedať! V rôznom prevedení:

- žiak sedí v lavici, ani sa nepostaví, - "nie som pripravený",

- "neidem - minule som bol",

- "neidem - vždy len mňa voláte",

- "neidem - mám dosť známok".

...

Čitateľovi tých pár predchádzajúcich príkladov asi nehovorí nič. Cieľom tejto práce však nie je uviesť úplnú databázu priebehu

vyučovacích hodín... Podstatné je to, že keď takéto situácie sa opakujú na každej hodine, a dokonca viackrát, v trvaní každej

hodiny, - tak tá situácia už nie je normálna!!

Tu už neide "len" o problém s disciplínou, ale ako to vyjadril náš odchádzajúci kolega: "mňa to uráža!". Uráža to aj ostatných!

Nie je to len nedôstojné správanie sa smerom k staršiemu človeku, smerom k svojmu učiteľovi, - že sa potom cítime ponížovaní,

a zbytoční na danom mieste, ale je to sprosté pohrdanie hodnotami - ktoré ľudská spoločnosť pracne vytvárala cez tisícročia!

Je to nedocenenie ľudských vedomostí, nedocenenie kultúry. Práve jedincami, ktorým tie veci hodne chýbajú...

Odchádzajúci kolega s horkastou príchuťou spomínal aj na nadstavbársku triedu. Zrejme "papiere" by chceli, ale do školy chodiť

a učiť sa, sa im nechcelo. Dávali vedeniu rôzne ultimáta, až nakoniec odišli. Predtým ale na tabuľu, kolegovi načmárali: nech si

tabuľu zotrie sám (učiteľ).

Takto sa mu poďakovali, že sa ich snažil naučiť anglický jazyk...

Rozmýšľajúci človek, po predchádzajúcich udalostiach, zrejme by sa mal zamyslieť: čo prinesie zajtrašok?

Mohol by priniesť:

Hodnotenie vyčísliteľnej finančnej stránky "racionalizácie".

K tejto veci ešte dva pramene:

STRANA 6

PIATOK 28. OKTÓBRA 2005

SERVIS

Potomkinovská dedina v Ružomberku? (Alebo – právnická fakulta na obzore?)

Veľká časť verejnosti v Ružomberku bola prednedávnom pobúrená situáciou okolo bývalej strednej priemyselnej školy v našom meste. Škola, ktorá len pred tromi rokmi oslávila aj za prítomnosti zástupcov mesta, vrátane primátora, 50. výročie svojho založenia. Kto by vtedy povedal, že o takú krátku dobu sa z tak vtedy ospevovanej školy stane (na základe vyjadrenia kompetentných) škola bez perspektívy, a to aj napriek momentálnemu strojárenskému a automobilovému rozvoju Slovenska?

Nechcem sa vracieť k začiatku tohto výmyslu, ale myslím si, že verejnosť by mala byť oboznámená s dianím – od spracovania projektovej dokumentácie cez stavebné konanie až po kolaudáciu. Už od samotného počiatku spracovania projektovej dokumentácie bolo zrejme, že ide o neštandardnú situáciu. Ako člen komisie výstavby pri Mestskom úrade v Ružomberku som požiadal spracovateľa projektu, ináč tiež člena komisie, aby v snahe vyvarovať sa možným problémom predložil koncept projektu do komisie výstavby. Žiaľ, nepochodil som.

Ani moja ďalšia snaha, aby som sa mohol oficiálne oboznámiť s projektovou dokumentáciou ešte pred jej postúpením na mestský úrad na účely stavebného konania, nebola úspešná. Napriek

žaniu norjem, na čo som celý čas upozorňoval.

Ale moje uspokojenie trvalo len krátko. Ešte v odvolacom termíne prišlo od tej istej hygieny vyjadrenie, že s dokumentáciou na základe stretnutia s kompetentnými možno súhlasiť. Absurdné, nie však prekvapujúce sú vyjadrenia oných úradníkov, že to je „politika“, resp. že proti vetru sa š...ť nedá.

Naším hlavným argumentom bolo (okrem prevádzkového chaosu) hlavne evidentné nerešpektovanie bezpečnostných a svetelno-technických noriem, ktorých cieľom je zabezpečiť vyhovujúce osvetlenie v školských priestoroch, v priestoroch, v ktorých naše deti trávajú polovicu svojho denného času. Z toho dôvodu sme verejne spochybnili svetelno-technické posúdenie, ktoré bolo súčasťou dokumentácie, a o ktoré sa opierala pri svojom vyjadrení aj hygiena.

Rád by som ešte upozornil na fakt, že spoliehajúc sa na zákonosť schvaľovacieho procesu som požiadal našich poslancov vo VÚC, aby sa pri odsúhlasovaní sťahovania priemyselnej školy v parlamente VÚC snažili dosiahnuť aspoň to, aby celá záležitosť bola pozastavená až do vydania právoplatného stavebného povolenia. Žiaľ, všetci naši zástupcovia v parlamente VÚC to nebrali do úvahy a verili ľživým tvrdeniam pána Jaňáka. Že všetku vviadre-

ní je možné len po výraznej redukcii miest pri laviciach – cca o 40 %.

Podporení týmto vyjadrením sme sa rozhodli, že podáme podnet na vykonanie dozoru prokurátora. Tento sme však po upozornení, že takýto krok priamo ohrozuje existenciu priemyselnej školy v Ružomberku, nakoľko môže byť roztrúsená do okolitých miest, boli nútení stiahnuť.

Boli sme zvedaví na kolaudáciu. Je veľmi smutné, že pri nej museli žiaci pred kolaudačnou komisiou „šaškovať“ na príkaz zastupujúceho riaditeľa s lavicami, aby nevyšlo najavo, ako budú jednotlivé triedy počas vyučovania využívané. Takto sú naše deti vychovávané k pravde a spravodlivosti!

Podľa informácií z mestského úradu má kolaudácia predbežný charakter. Ešte stále nie je jasný výsledok meraní skutočného svetelno-technického stavu, ktoré vykonal úrad hygieny zo Žiliny. Takže vyučovanie sa začalo v pekne upravených, no v prevádzkovo nezmyselných, normám nevyhovujúcich a nezateplených priestoroch.

Potomkinovská dedina má svoju pobočku aj v Ružomberku. Škoda, že samospráva, resp. jej úradníci nie sú priamo zodpovední za svoje nezmyselné rozhodnutia. Keby teraz niekto zosobnil zodpovedným takéto rozhodnutie, ktoré z 2,5 mil. narástlo na desaťnásobok, a aj to len pre vizitáciu, možno by sa to nabudúce už nestalo.

Na základe informácií zo sta-

tomu som sa naivne domnieval, že predsa takýto prevádzkový a stavebný nezmysel nemôže prejsť oficiálnym legislatívnym procesom. (Keby takýto projekt doniesol študent architektúry ako semestrálnu prácu v druhom ročníku, tak ho pedagóg nepripustí ani ku skúške.)

Spoliehal som sa hlavne na úrad verejného zdravotníctva. Aké bolo moje potešenie, keď mi bývalý pán riaditeľ telefonoval, že právo a zdravý rozum na Slovensku ešte existuje a „hygiena“ dokumentáciu zamietla pre množstvo pochybenia a nedodr-

▲ *Pripravím* žiakov ZŠ na prijímacie skúšky z matematiky. Tel.: 0907 829 608

nia sú v poriadku. Jedným z mála poslancov VÚC, ktorý hlasoval proti, bol primátor Liptovského Mikuláša Alexander Slavkovský. Závidím ho Mikulášťanom.

Potom sme sa obrátili na snád najväčších odborníkov na Slovensku v oblasti svetelnej techniky – Ústav stavebníctva a architektúry pri SAV. Nimi spracovaná expertíza, hoci projektant odmietol poskytnúť dokumentáciu dokonca aj tejto pre projektantov „svätej“ inštitúcii, nám dala za pravdu.

Projekt na modernizáciu a prestavbu Dekory vytvára 25 učební, z ktorých sú vyhovujúce z hľadiska svetelno-technických noriem pre navrhovanú kapacitu dve učebne. Využitie ostatných učeb-

vebného úradu paralelne s Dekorou prebieha bez stavebného povolenia, resp. ohlásenia o stavebných úpravách modernizácia priestorov bývalej priemyslovky, preto som dal podnet na vykonanie štátneho stavebného dohľadu. Túto nelegálnu stavbu si bol minulý týždeň pozrieť dokonca aj minister školstva Martin Fronc. Našiel si čas aj na Dekoru?

V meste sa povráva, že celá kauza má vraj veľmi prozaické, pre Ružomberok skoro už typické pozadie – Katolícka univerzita si robí chůfky na ďalšiu budovu pre plánovanú právnickú fakultu. Ak sa tak stane, prekvapí nás zostava učiteľského zboru?

Ing. arch. Igor Maťaťa

Rekonštrukcia kotolne za 3,8 milióna



Riaditeľ školy D. Baláz a predseda ŽSK J. Blanár (vpravo) slávnostne prestrihávajú pásku na otvorení kotolne. Vzadu ružomerský primátor M. Slašťan (vľavo), poslanci ŽSK D. Lauko a J. Ondrejka, celkom vpravo J. Kendera z SAD. foto Ia

RUŽOMBEROK (Ia) - Vlni v decembri došlo v kotolni budovy odborného výcviku Združenej strednej školy (ZSS) v Ružomberku (učebne, kuchyňa s jedálňou, telocvičňa a dielne) k havarijnému stavu. Zo štyroch kotlov sa dva následkom trhlín na kotlových telesách ocitli mimo prevádzky, boli odstavené, a teda nefunkčné. Vo februári 2007 bola situácia ešte zložitejšia. V prevádzke ostal už len jeden kotol, na ktorom dochádzalo k častým výpadkom a do budovy zatekalo cez plochú strechu.

„Som rád, že sa havarijný stav vykurovania školy pre asi 800 žiakov, pedagogický a iný personál podarilo vyriešiť kompletným rekonštruovaním plynovej kotolne,“ zhodnotil stav predseda Žilinského samosprávneho kraja Juraj Blanár. „Zníži sa tým aj energetická náročnosť pri vykurovaní, čo prinesie úsporu prevádzkových nákladov.“ Rekonštrukcia v sume 3,8 milióna korún sa dokončila namontovaním kaskády 6 kotlov Buderus s celkovým regulovateľným výkonom od 19 do 600 kW, nových rozvodov, meracích a regulačných zariadení.

Nový spôsob riadenia umožňuje využiť útlmový režim a energetickú náročnosť tohto vykurovacieho systému je možné znižovať postupnými opatreniami, pričom sa dá dosiahnuť úspora spotreby zemného plynu približne 100 000 m³ za rok. Podľa projektu by návratnosť diela mohla byť asi po štyroch rokoch. Odborníci predpokladajú, že uvedená kotolňa vydrží asi 20 rokov, potom už bude zastaralá. Dovtedy sa investícia niekoľkokrát vráti. Ružomerský primátor Michal Slašťan ocenil prínos kotolne a vyriešenie ťaživého problému školy. Je to aj zásluhou poslancov ŽSK za Ružomerský okres, ktorí poukázali na nutnosť rekonštrukcie vykurovacích zariadení v ZSS Ružomberok.

Z ukázaných článkov máme údaje:

- 1, "Odbor školstva ŽSK prezentoval, že sťahovanie na Dekoru si vyžiada investičné náklady 2,5 milióna korún. Podľa našich odhadov to bude 10-krát viac."
- 2, "Keby teraz niekto zosobnil zodpovedným takéto rozhodnutie, ktoré z 2,5 mil. narástlo na desaťnásobok, a aj to len pre provizorium" ... na rekonštrukciu Dekory.
- 3, "Rekonštrukcia v sume 3,8 milióna korún" ... neskoršia, dodatočná rekonštrukcia kotlov na Dekore.
- 4, Súbežne ešte prebiehala prestavba budovy bývalej priemyslovky (pre ZSSOS)!
A čo sa týka bývalých objektov ZSSOS:
 - 1, "odpredaj dvoch budov Združenej strednej školy obchodu a služieb (ZSSOS) Katolíckej univerzite za 19 miliónov korún (15 miliónov dáva MŠ SR a 4 milióny KU). Pritom odborný odhad ceny týchto budov bol viac ako 39 miliónov korún."
 - 2, "Z celkových nákladov 37 mil. Sk poskytlo Ministerstvo školstva SR 17 miliónov korún" ... Katolíckej univerzite, na rekonštrukciu objektov bývalej ZSSOS.

Nech si to každý spočíta, ako chce, ako vie - ale z týchto súm by sa tá spočiatku vyčítaná "dlžoba" SPŠ za kúrenie dala vykryvať "do nekonečna", pritom škola by mohla ostať vo vyhovujúcich priestoroch... Tiež napadne človeka, že so súkromnými peniazmi by sa zrejme inakšie zaobchádzalo, než so "spoločnými"... Aj to, že nejavili sa tie veci čisté, a potom by sa vinníci mohli aj potrestať...

Hodnotenie otázky, že keď už sa mal uvoľniť objekt pre Katolícku univerzitu:

- 1, prečo sa nesťahovala do objektov Dekory ZSSOS ? Ktoej fazóne by možno tie miestnosti viac vyhovovali, než nám...
- 2, prečo sa nesťahovala Škola úžitkového umenia? Jej skupinkám "umelcov" by zrejme tiež nechýbali väčšie miestnosti, ani zariadené dielne - tak ako chýbajú nám...



Hodnotenie vyčísliteľných vecí, ktoré sa stratili (lebo staré a nové nie sú rovnocenné):

- 1, Veľkosti účelných priestorov (tried, dielní, prednáškovej miestnosti, chodieb, ...).
 - 2, Stratených, zničených, ukradnutých, premiestňovaných, ... vecí (skrine, stroje, materiál, ...).
-

Hodnotenie nevyčísliteľných strát na úrovni školy:

- 1, Zničenie lepších podmienok (po viacerých stránkach) pre žiakov.
 - 2, Nepredstaviteľná demoralizácia početných skupín žiakov.
 - 3, Rozbitie kvalitného, zohratého, svedomitého učiteľského kolektívu.
-

Hodnotenie nevyčísliteľných strát na úrovni spoločnosti:

- 1, Spoločnosť prišla o jednu strednú školu.
 - 2, Spoločnosť v dobe nedostatku technikov, v oblasti strojnictva, prišla o jednu možnosť dopĺňovania ich počtu.
-

Hodnotenie nie nepravdepodobného názoru, že za "združovaním" bolo aj niečo iné:

Odstránenie skupiny inakšie rozmyšľajúcich, inakšie nasmerovaných ľudí!

(Z tohto hľadiska akcia, ktorá vyzerala ako nemúdra, a ktorá v podstate zrejme ani nebola múdra, na čiastkovej úrovni bola až veľmi dobre pripravená, skalkulovaná, premyslená, dotiahnutá!)

Aby sme však boli objektívni, neobídme skutočnosť, že pravdepodobne:

- 1, tie práce za desiatky miliónov korún funkcionárom sa dobre vykazovali - ako ich činnosť, ich aktivita,
- 2, mnohým (hlavne stavebným) podnikateľom priniesli poriadne zisky...

A ďalej aby sme boli objektívni:

- 1, neobviňujme za všetko našu zástupkyňu riaditeľ'a (nikto z nás na jej mieste nechcel byť, a súbežne robila aj stavebný dozor).
 - 2, neobviňujme ani nášho bývalého riaditeľ'a, že v chaose (naviac, pri učiteľovaní) nebol aktívnejší aj v riadení. (Prečo by podporoval, a budoval lepší obraz tých, čo jeho a jeho školu zlikvidovali?)
-

Po takýchto hodnoteniach poďivajme sa ďalej do zajtrajška:

- 1, prešiel jeden takýto hanebný čin - v budúcnosti môžeme očakávať ďalšie...
- 2, chorobne znížil úroveň školy - vyrobil pre budúcnosť veľký počet síce ohromne sebavedomých, ale značne slabozvdelaných členov spoločnosti, čiže aj tak slabá rýchlosť napredovania ešte viac sa zabrzdí.
- 3, ďalej sa zoslabil potenciál potrebných, ozaj produktívnych oblastí (veda, poľnohospodárstvo, technika).

Na ilustráciu niekoľko príkladov:

- 1, pri kreslení: Z tabuliek je daný priemer diery pre skrutku, a priemer drieka skrutky. Žiak sa spýta: kde nájde veľkosť medzery medzi skrutkou, a stenou diery?
- 2, na chodbe: Žiak zaklope do kabinetu, hľadá jednu učiteľku. Nasmerujem ho: skúste v ... kabinete, tam, na konci tohto traktu. Žiaci odchádzajú s veľkým rehotom, robia si posmešky: "trakt" ... Nehovorí im to nič, ale sú "frajeri"...
- 3, na maturite z matematiky: Z celej našej "združenej" prihlásilo sa ich sedem. Z nich jeden štvorkár! Z nich akciu opustili traja.

Pritom v tridsiatich zadaniach boli aj takéto:

- - vypočítajte priemer kružnice, keď je daná dĺžka jej obvodu,
 - - v ktorom obchode je najvýhodnejšie nakupovať? (a boli dané ceny nejakých piatich tovarov, asi v piatich obchodoch)...
 - 4, pri skúšaní: jeden z kolegov, údajne, aby sa mu aspoň ako - tak učili: vopred prideluje žiakom dátumy, a látky...
- ...

Mnohí máme pocity: že spoločnosť nám menej dáva, a menej nám bude môcť dávať, než sme jej my dali!!

Pritom by to bolo jednoduché: spraviť poriadok, a trvať na tom, aby mladí pracovali, aby sa učili! Netolerovať im nevhodné

správanie, a slabú pracovnú morálku. Neфинancovať zo štátneho rozpočtu život flákačov. Je to veľký prepych, a veľká hlúposť - nevyužiť aj ich potenciál!

(Pre úplnosť treba dodať, že učitelia by túto situáciu tiež mohli riešiť, nebyť toho, že sú "rukojemníkmi" jazykovej politiky minulého politického režimu, a pracovných ponúk súčasného hospodárstva...)

Guernica...

Je načase dokončiť túto web-stránku. Dajme sem šesť "vecí":

Prvá "vec":

Bola to asi jediná situácia, za dva roky, keď strašne sa mi chcelo smiať sa!

Nepatrí na toto miesto, ale neviem ju lepšie umiestniť...

Na jednej strašne dlhej, vážnej a nudnej porade mi sused začal šepkať:

Bola tu polícia, so psom. Prehľadávali žiakov. Hľadali drogy. A pes z jednej tašky vytiahol žiakovu desiatu, a utiekol s ňou... My sme voľakedy tiež cvičili stopovacích psov, tak som si tú udalosť veľmi živo predstavil, a potešil som sa, že žiakov, ktorí nám toľko starostí robia, náhoda takto netradične trestá. Predstavil som si prekvapenie, a pocity žiaka. Aj komikum celej situácie. Veľmi sa mi chcelo smiať sa. Ľudkovia okolo mňa nechápavo sa dívali na môj zápas...

Neskoršie to malo aj pokračovanie, keď z iného prameňa som sa dozvedel, že príslušný policajt svojho psa potom ale dohonal, a desiatu priniesol žiakovi naspäť - či ju ešte chce?

Druhá "vec":



Deklarovanie kladného vzťahu k deťom? K učeniu? Ku škole? (V Ružomberku.) - Aj teraz?

Tretia "vec":



BÝVALÝ PRIMÁTOR RUŽOMBERKA
JUDr. JURAJ ČECH



Štvrtá "vec":



SPŠ RUŽOMBEROK

Scota Viatora 8, 034 01 Ružomberok

Škola s dlhoročnou tradíciou a bohatými skúsenosťami, ktorá vychovala stovky vynikajúcich odborníkov - známa v širokej verejnosti od roku 1952 ako **Strojnícka priemyslovka**

Dnes je **nedeľa 5. 8. 2007**, prajeme Vám príjemný deň.

Úvod
O škole
Aktuality
Fotografie
Zaujímavé
Infovek
Stránky
Otázky

ponuka

- Úvodná stránka
- O škole
- Aktuality
- Fotogaléria
- Zaujímavosti
- Infovek
- Stránky študentov
- Vaše otázky

Riaditeľ školy:
Ing. Dušan Baláž
tel. 044/432 17 68, 0905 756124
e-mail: balaz@sprsk.sk

Zástupcovia riaditeľa školy:
RNDr. Dušan Dírer
e-mail: direr@sprsk.sk

Ing. Miloš Bubelka
e-mail: bubelka@sprsk.sk

Po	Ut	St	Št	Pi	So	Ne
						1
2	3	4	5	6	7	8
9	10	11	12	13	14	15
16	17	18	19	20	21	22
24	24	25	26	27	28	29
30	31					

Po	Ut	St	Št	Pi	So	Ne
		1	2	3	4	5
6	7	8	9	10	11	12
13	14	15	16	17	18	19
20	21	22	23	24	25	26
27	28	29	30			

Nasmerovaním kurzoru na farebne zvýraznený deň vyvoláte stručný prehľad udalostí, prípadne sa po ťuknutí zobrazí podrobnejšia informácia

>> aktuálne správy <<

- Občianske združenie
- Výročná správa RŠ
- Školenia ŠCI

© 2001 SPŠ Ružomberok, Autor: **RNDr. Dušan Dírer**

Posledná aktualizácia: 28.6.2005

Koniec existencie SPŠ

Všimnite si prosím ľavý roh dolu... Aj dátum hore! (Stránka kúsok dodnes žije! - vtedy som ju nasnímal.)
Jej autor tiež hodne predbehol svoju dobu. Dnes však už je na gymnáziu... (Logická voľba...)

Piata "vec":



Strojnícka priemyslovka v minulosti. Združená stredná škola obchodu a služieb teraz.

Čo by povedali robotníci - ktorí túto budovu stavali? ...

(A čo cudzí ľudia? - že kuchári vrtajú diery?)

Šiesta "vec":

